

# **Мембранное материаловедение**

**проф. д.х.н. Ямпольский Ю.П.**

**д.х.н. Алентьев А.Ю.**

**ИНХС РАН**

**1.**

**Введение в мембранные  
процессы разделения.**

**Классификация  
мембран и мембранных  
процессов.**

# МЕМБРАНА: ОПРЕДЕЛЕНИЕ

- Мембрана – перегородка, разделяющая различные по составу жидкие или газообразные фазы, способные под действием приложенной движущей силы к селективному переносу компонентов разделяемых фаз.

# Более строгое

- **Мембрана** – это фаза или группа фаз, которые разделяют две различные фазы, отличающиеся физически или химически от фаз мембраны; под действием приложенного силового поля свойства мембраны позволяют ей управлять процессами массопереноса между разделяемыми фазами.

# Двухфазная система, разделяемая мембраной

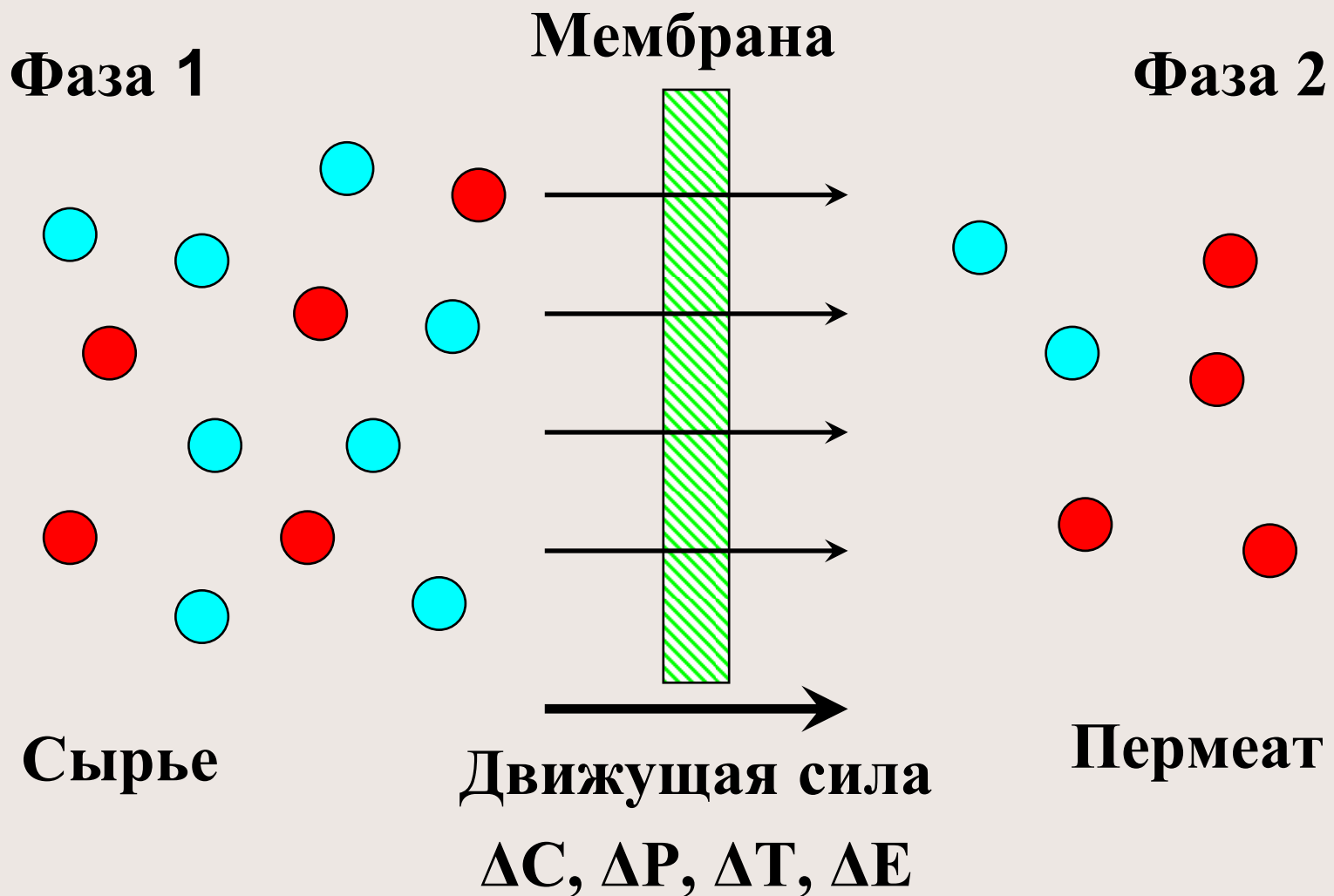

# Главные свойства *всех* мембран

---

- Проницаемость
- Селективность
- Стабильность

# ТОПОЛОГИЯ МЕМБРАН

---

- **Плоские**
- Цилиндрические: полые волокна или капилляры
- Оболочки: биологические (клеточные) мембраны, везикулы, эмульсионные мембраны



# Плоские мембраны

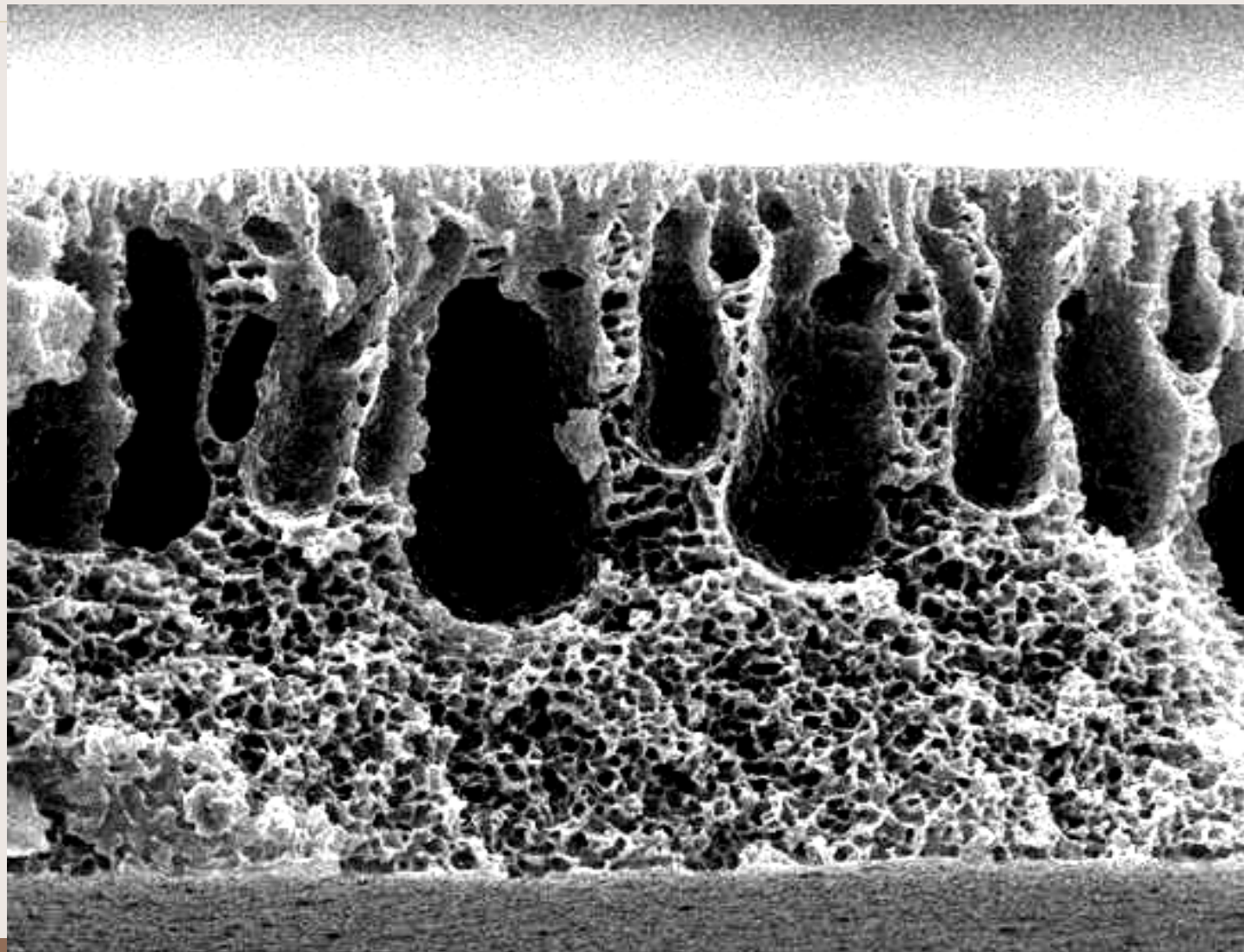

PVDF-2S 20.0kV x2000 5µm



# ТОПОЛОГИЯ МЕМБРАН

---

- Плоские
- **Цилиндрические: полые волокна или капилляры**
- Оболочки: биологические (клеточные) мембраны, везикулы, эмульсионные мембраны

# Полые волокна

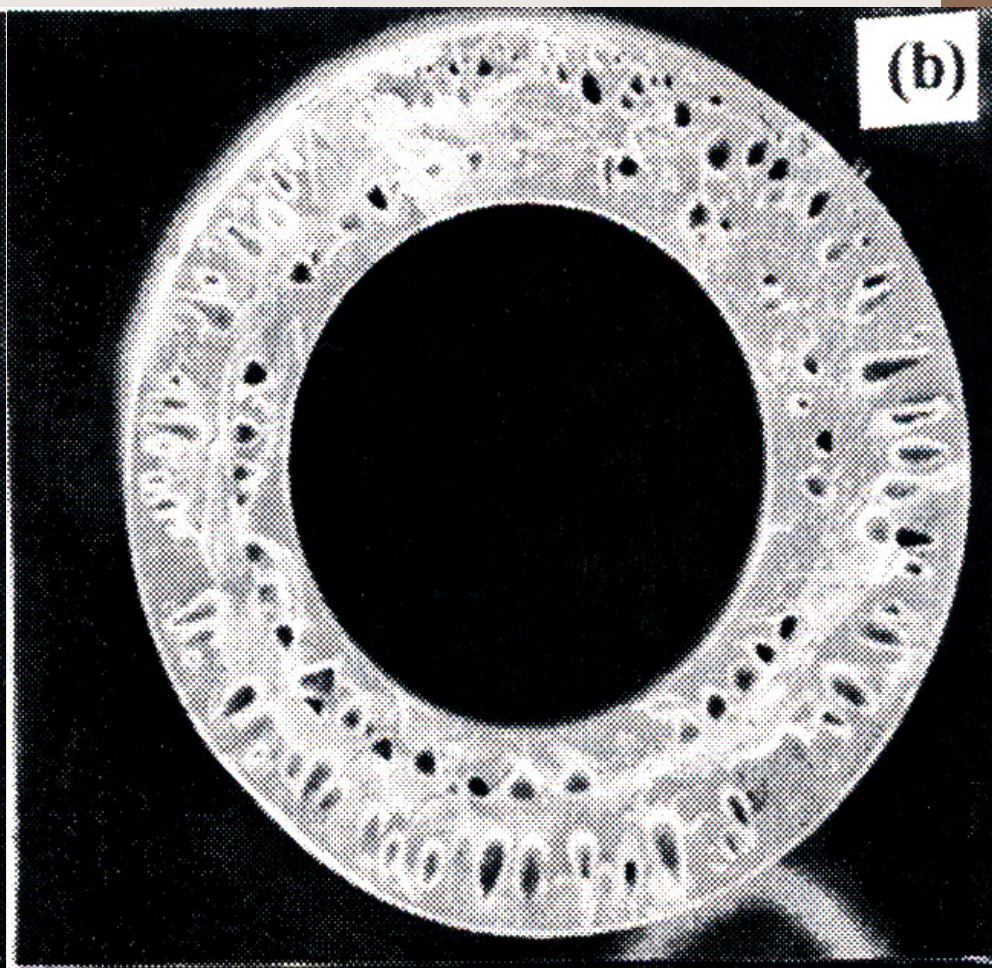
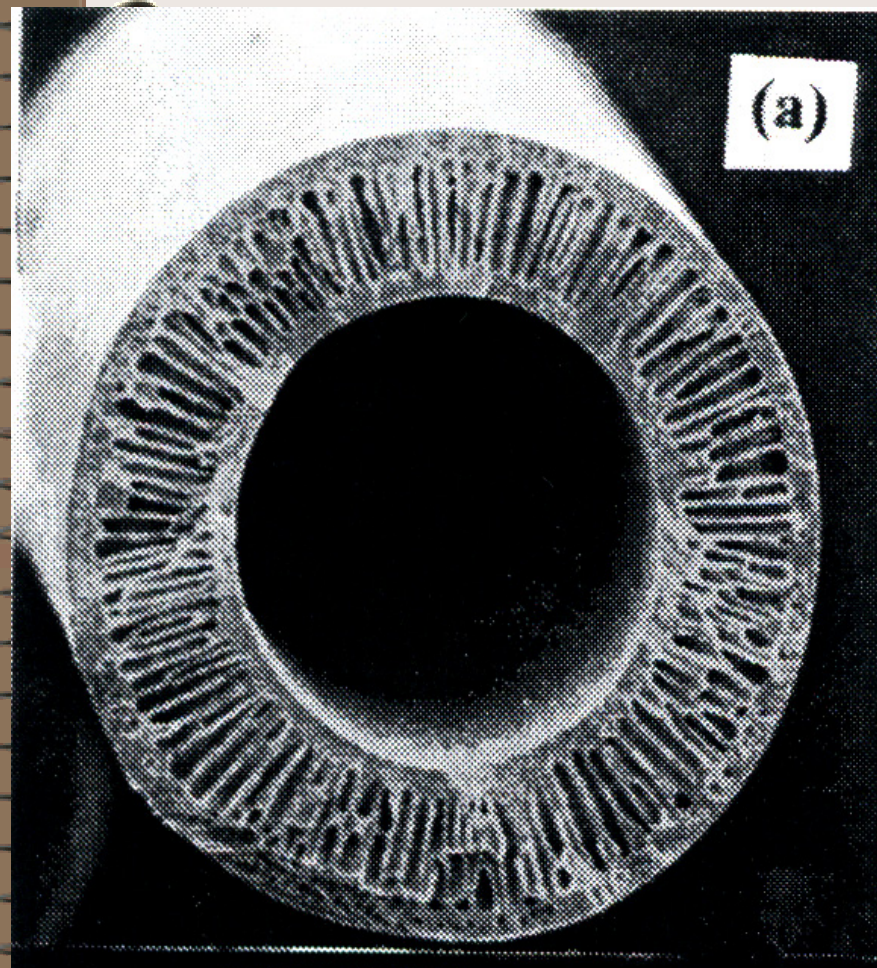

00 0066 10kV 500µm x100

0064 10kV 500µm

# ТОПОЛОГИЯ МЕМБРАН

---

- Плоские
- Цилиндрические: полые волокна или капилляры
- **Оболочки**: биологические (клеточные) мембраны, везикулы, эмульсионные мембраны



# ОБОЛОЧКИ

Липосома (мЛВ)

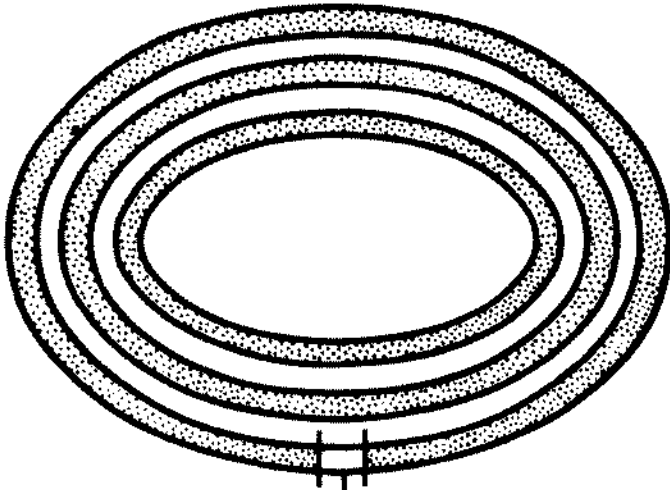

Везикула (УЛВ)

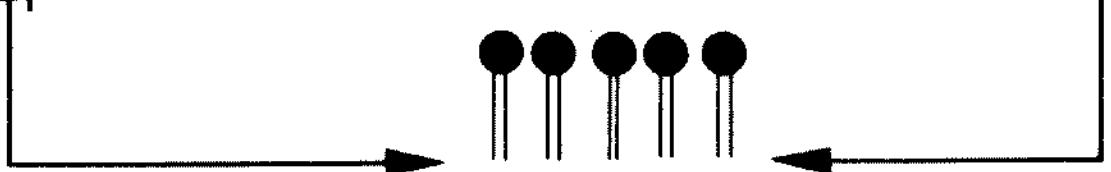
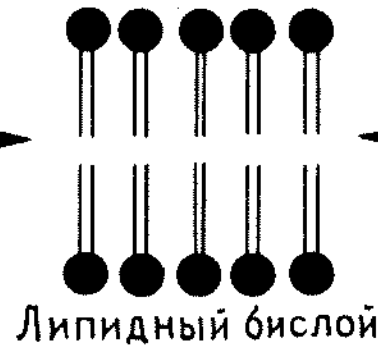
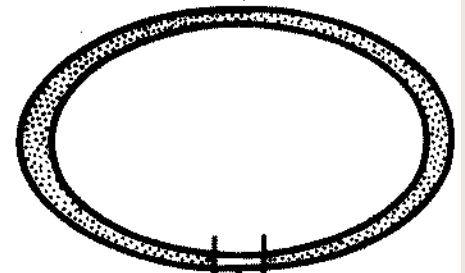

# Эмульсионные мембраны

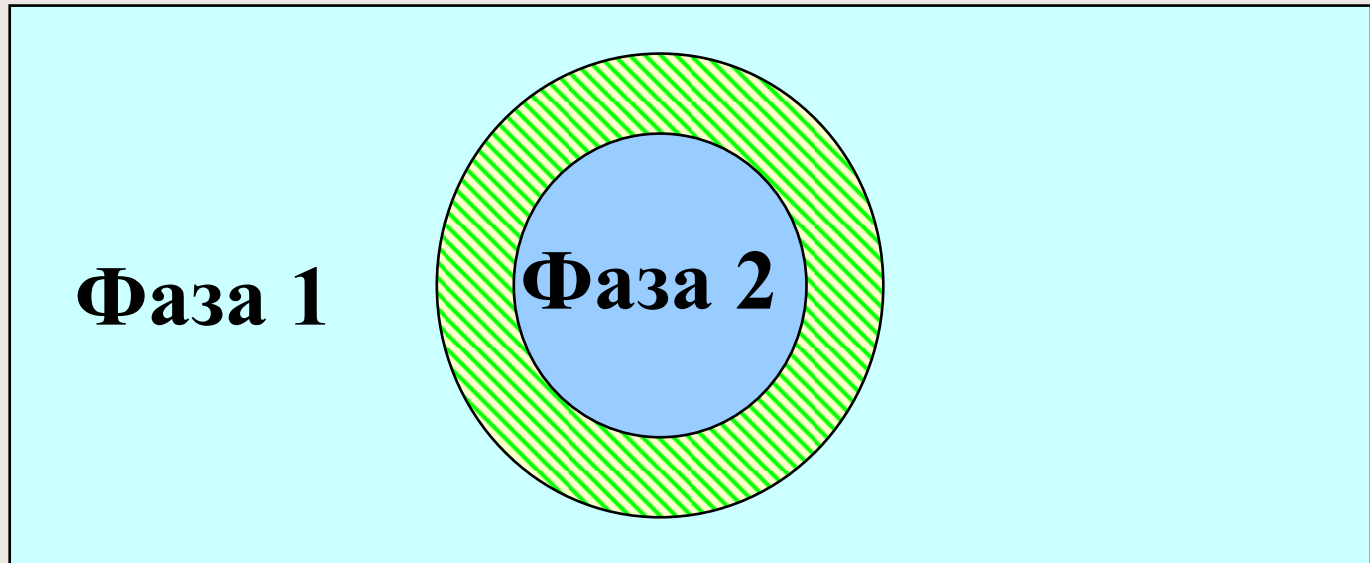

# ТИПЫ МЕМБРАН

- **Биологические:**
- Клеточные – транспорт ионов, выведение продуктов метаболизма, подача кислорода, передача сигналов и т.д.
- Макроскопические мембраны – почка (диализ), легкое (пертракция).
- **Синтетические (технологические)**



# Ионные каналы в клеточных мембранах

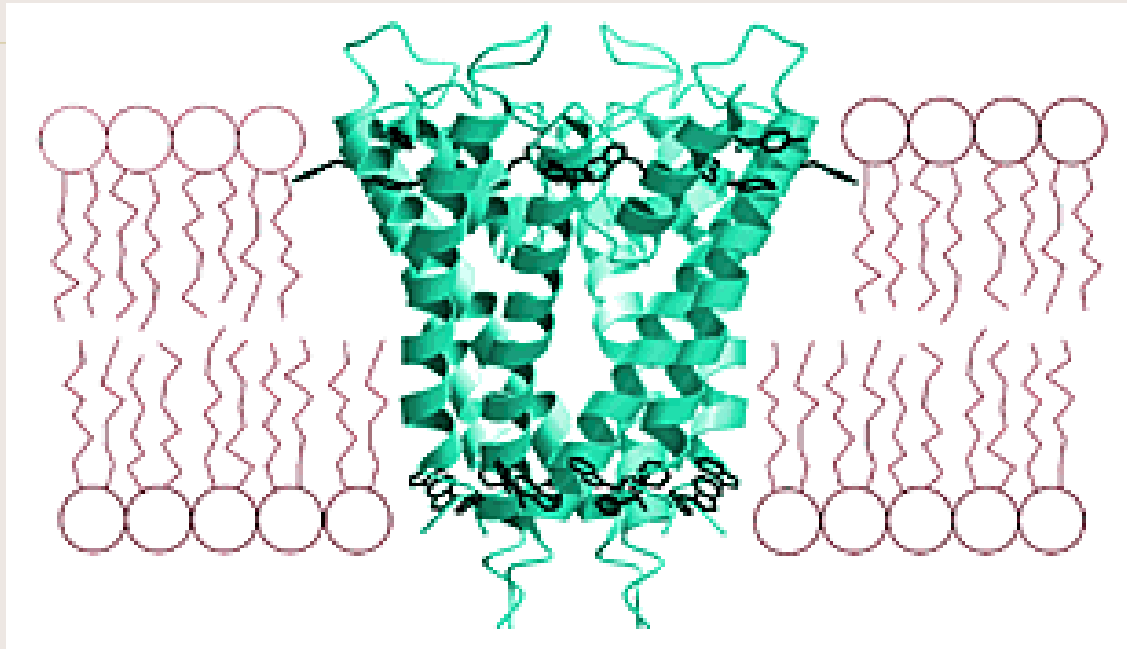

Roderick MacKinnon

Нобелевская премия по  
химии, 2003

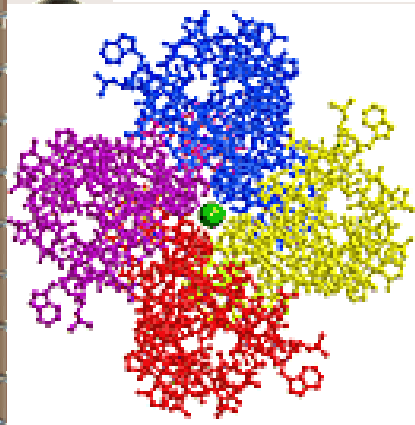

Ионный канал для К (бактерия *Streptomyces lividans*)

# СИНТЕТИЧЕСКИЕ МЕМБРАНЫ

- **Полимерные**
- **Неорганические:**
  - Керамические
  - Углеродные
  - Цеолитные
  - Стеклянные
  - Металлические

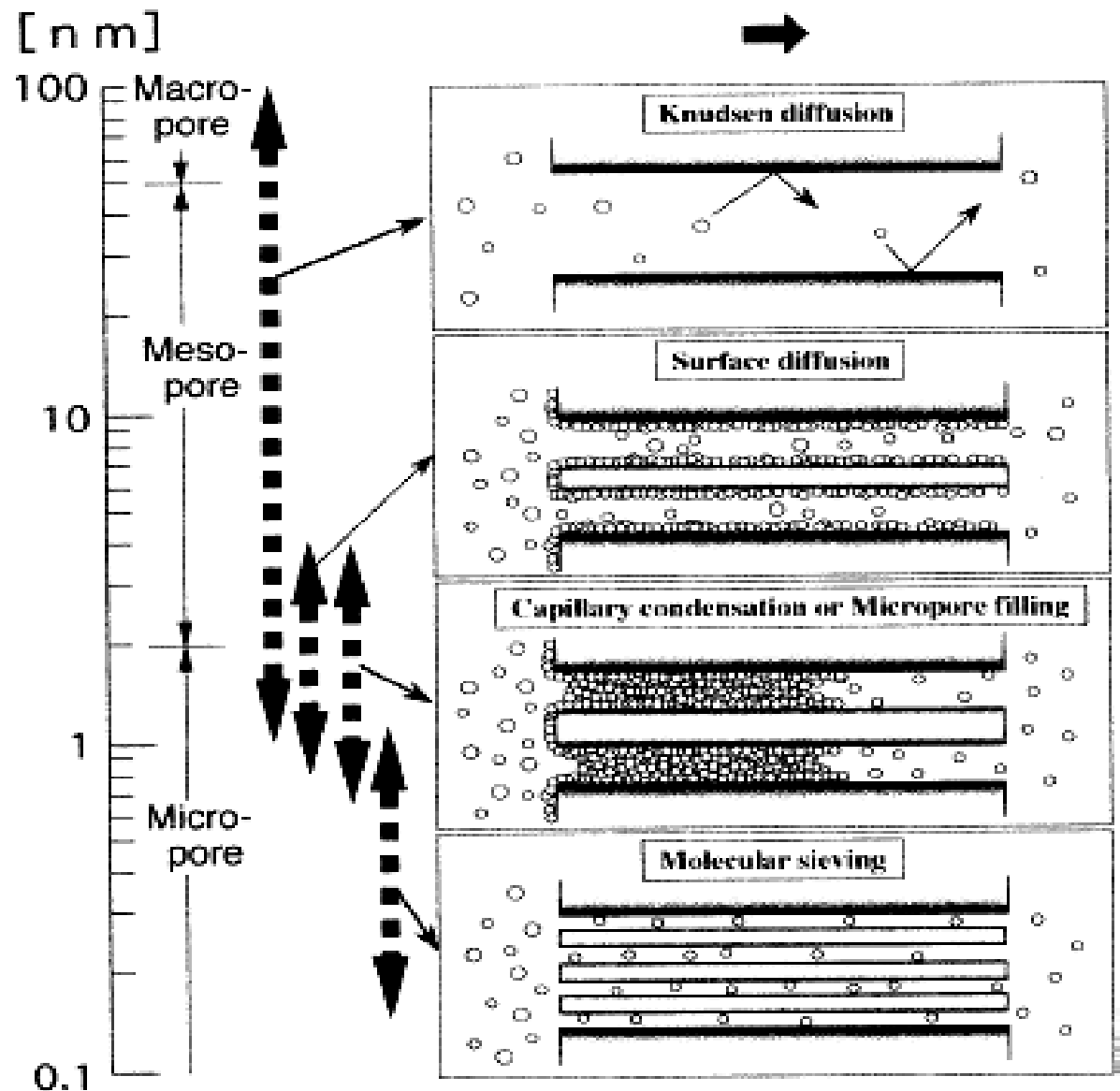

# Механизм транспорта в пористых и непористых мембранах

# Полимерная мембрана - предшественник

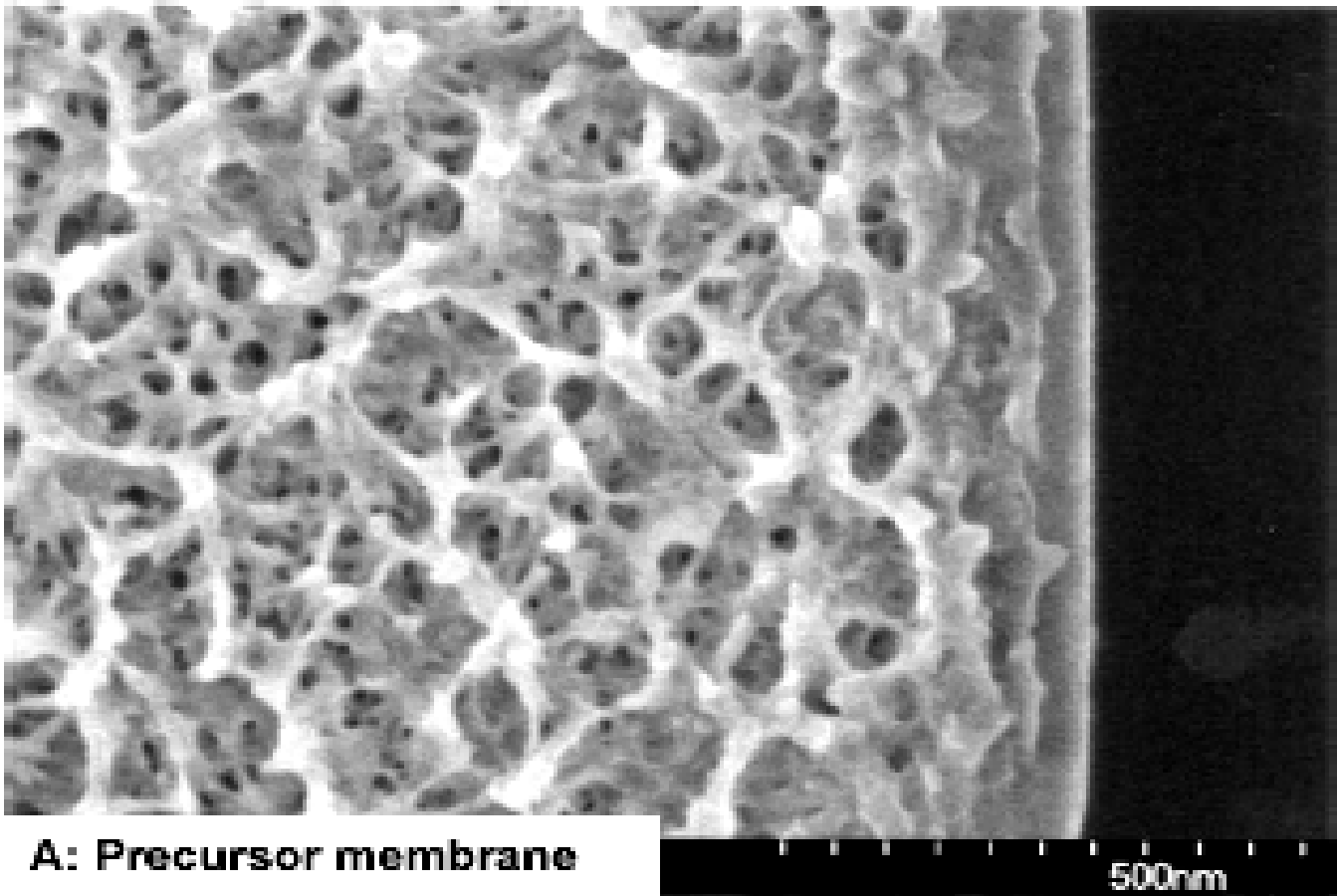

A: Precursor membrane

500nm

# Углеродная мембрана

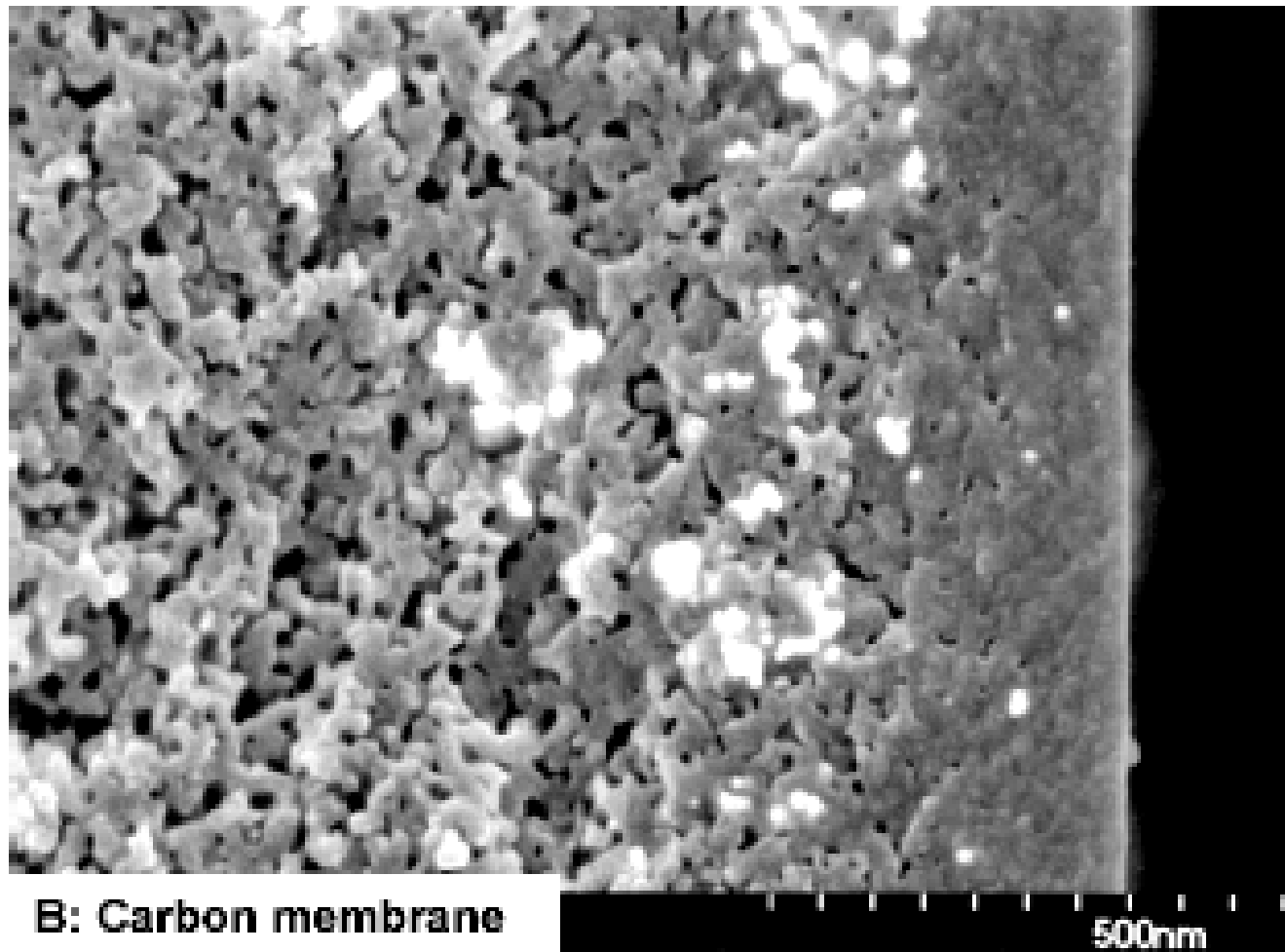

**B: Carbon membrane**

500nm

# Размеры окон цеолитов

## Examples of zeolite structures

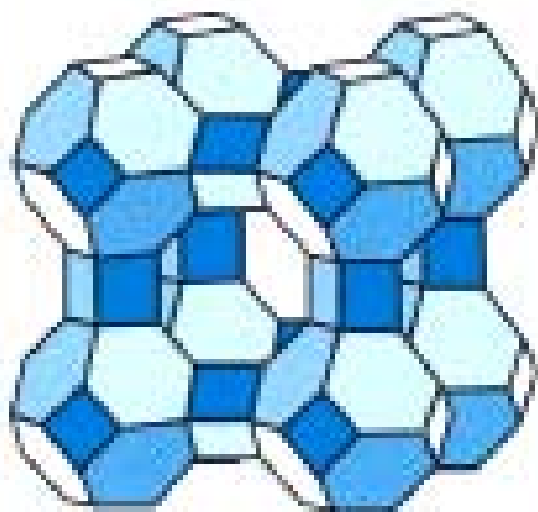

Zeolite A

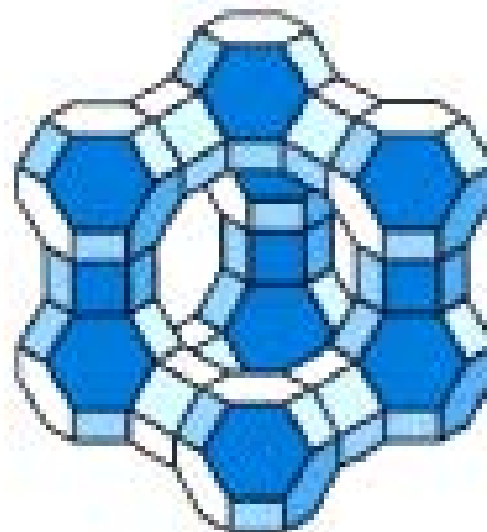

Zeolite Y

The lines represent Si-O-Si or Si-O-Al bonds



# Получение композиционных цеолитных мембран

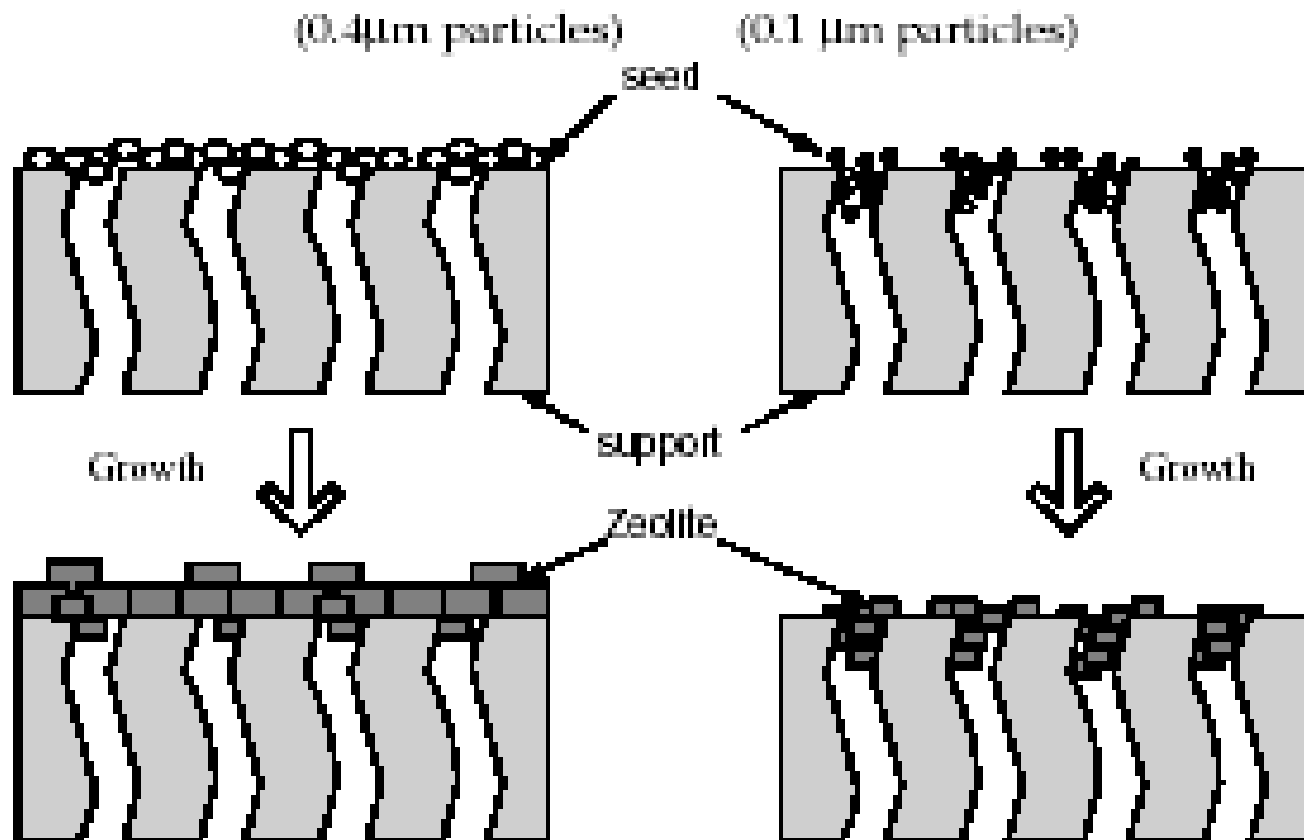

# Микрофотография цеолитной мембраны

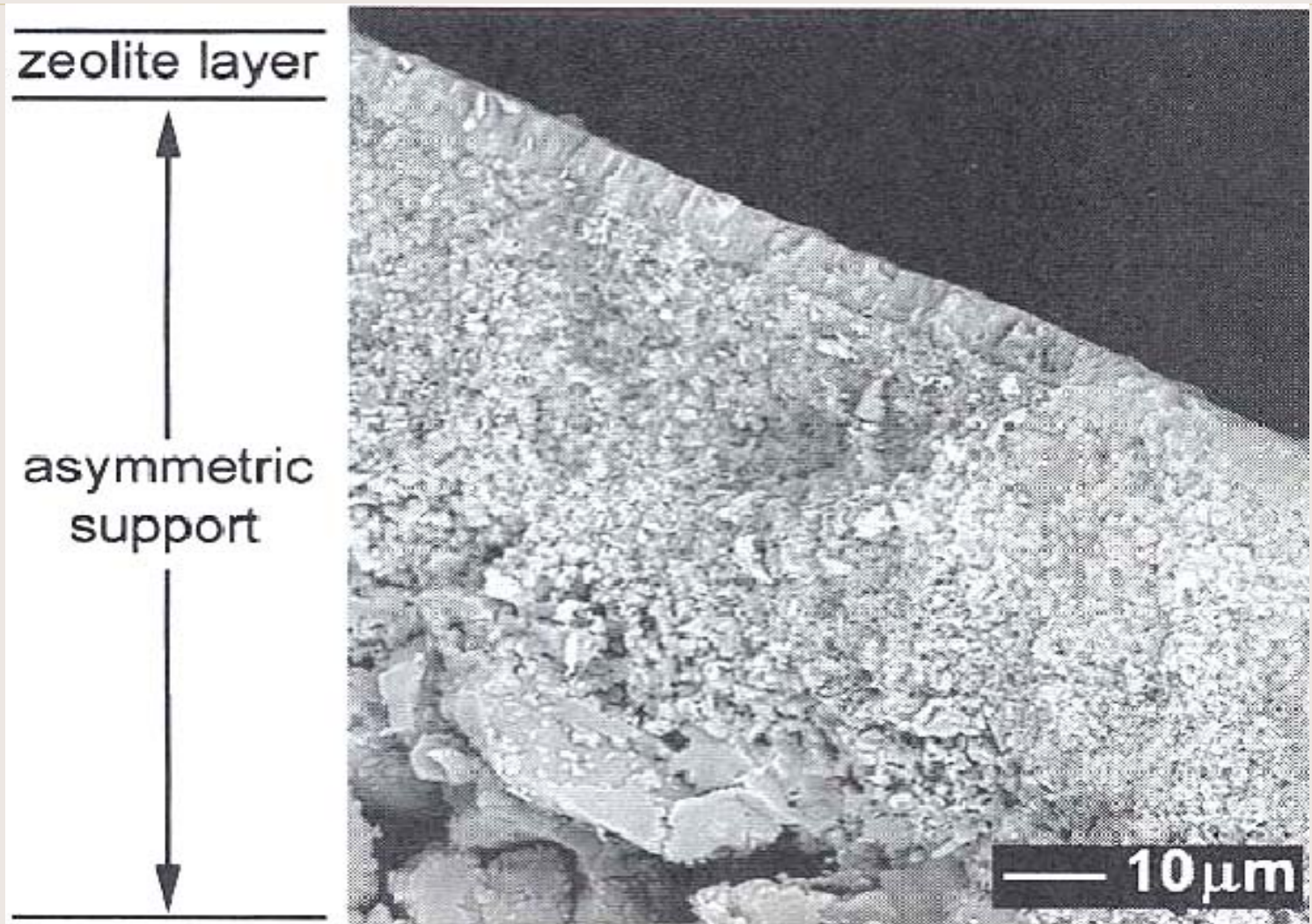

# Агрегатное состояние мембран

---

- **Твердые:**
  - полимерные, неорганические.
- **Жидкие:**
  - импрегнированные жидкие,
  - эмульсионные, истинно жидкие.

# Схема двух типов жидких мембран

## Жидкая мембрана

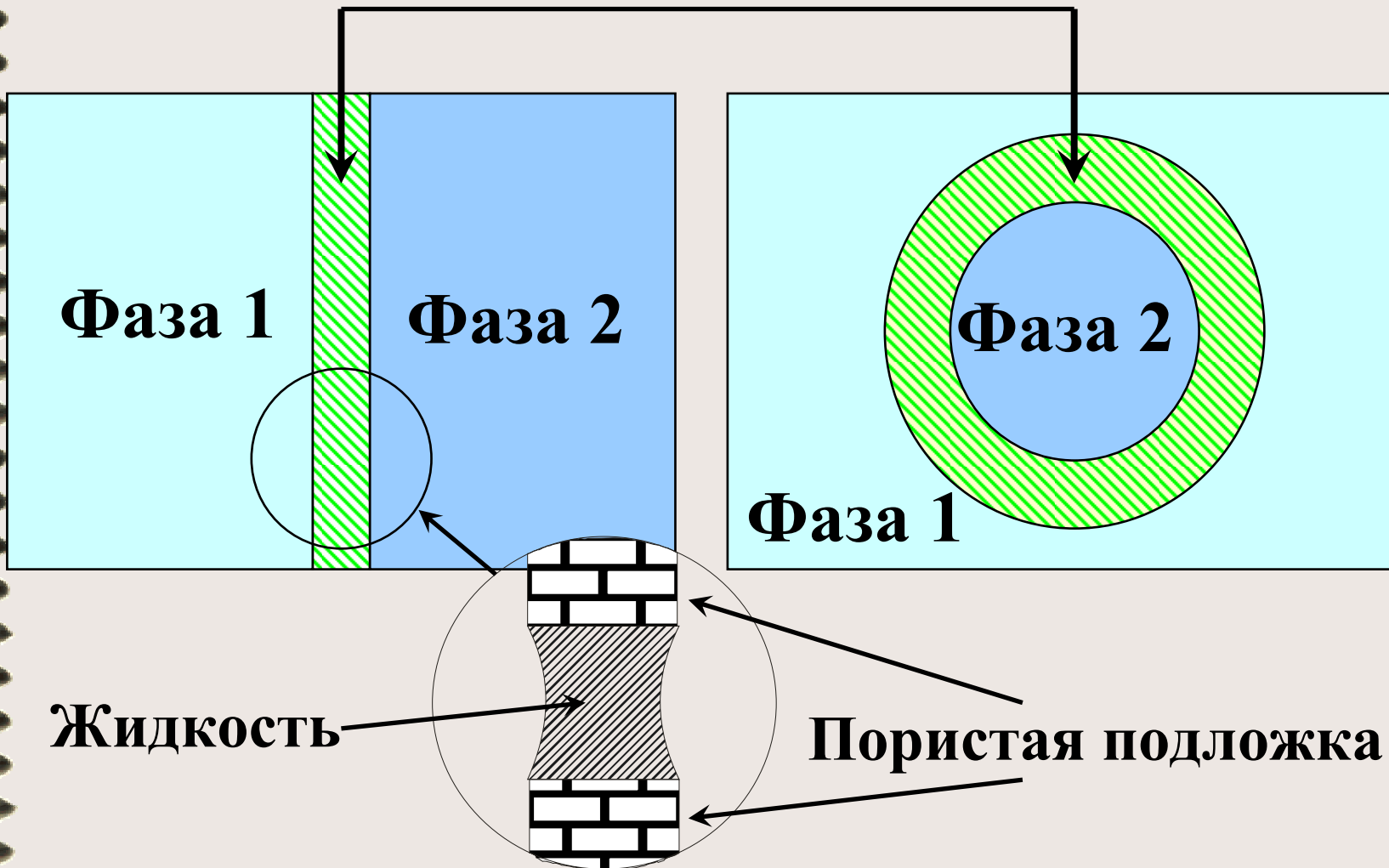

# Механизм транспорта

---

- **Пассивный**
- **Активный**

# Принцип активного транспорта

- (1) Solute reacts with carrier
- (2) The resulting complex diffuses across the membrane
- (3) The solute is released into a solution of low, concentration solute
- (4) The uncomplexed carrier diffuses back

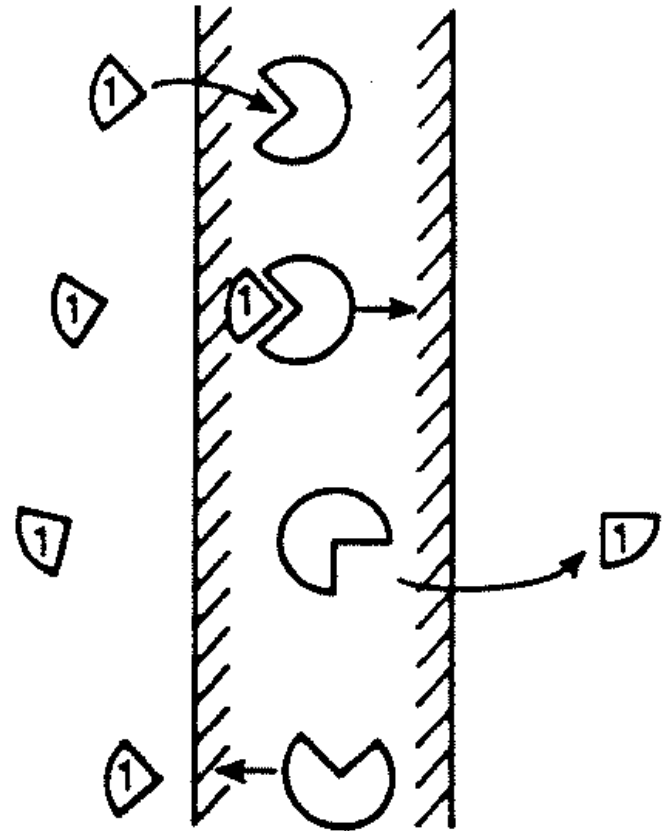



# Активный транспорт с подвижными и фиксированными носителями

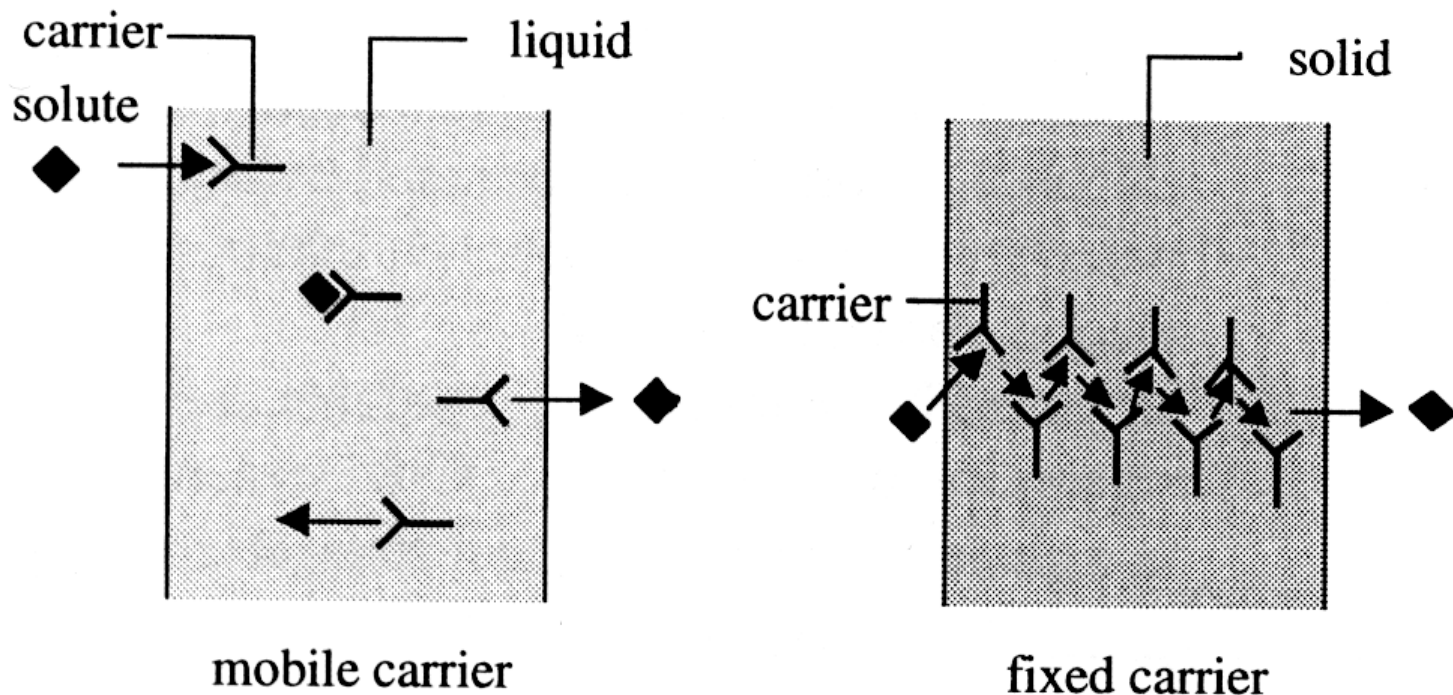

# Fixed carrier membranes for olefin separation

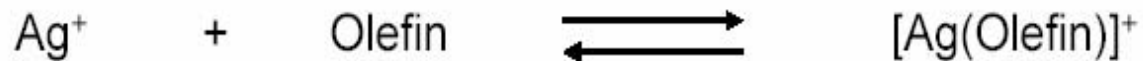
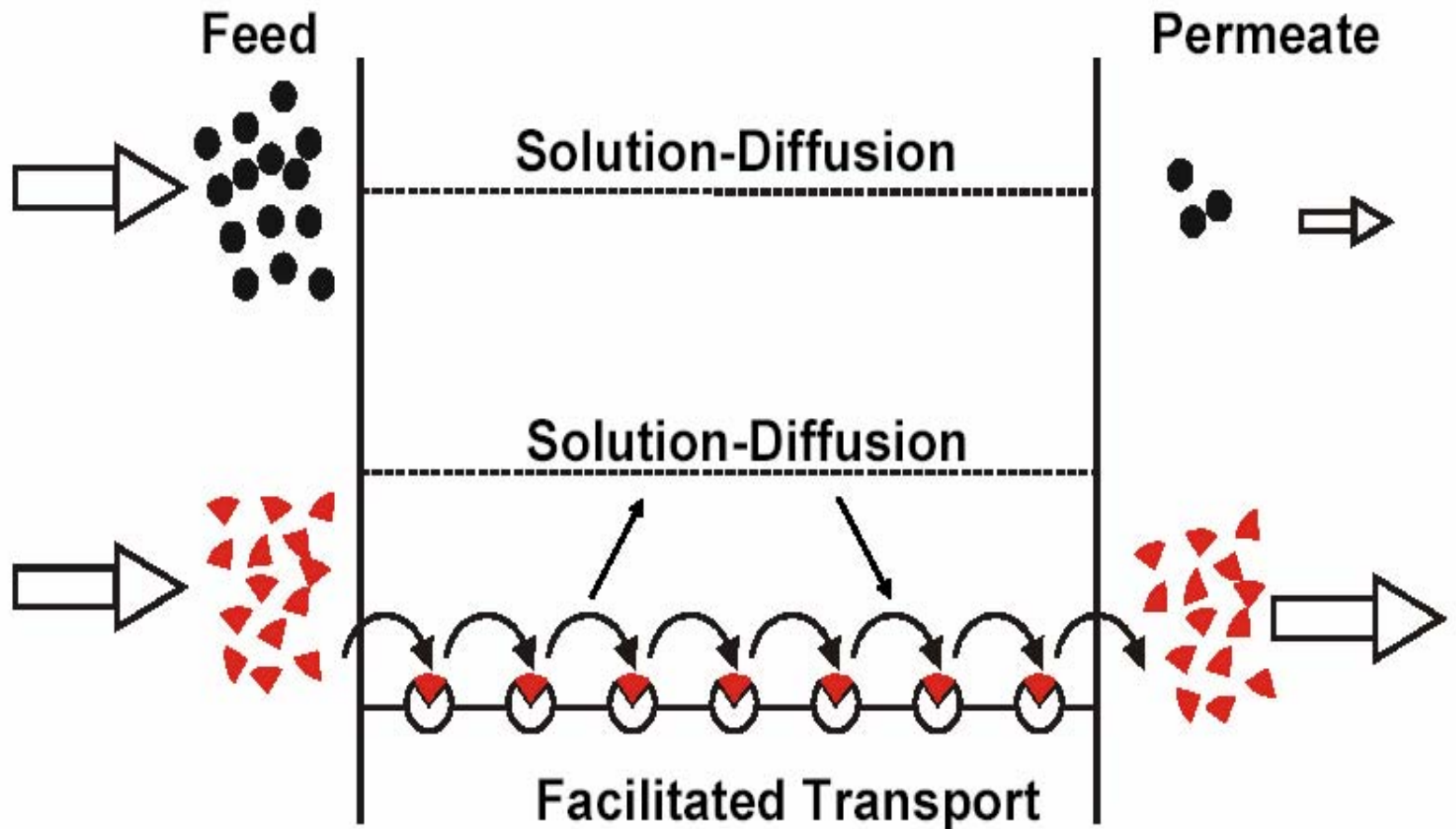

# Механизмы транспорта с носителем

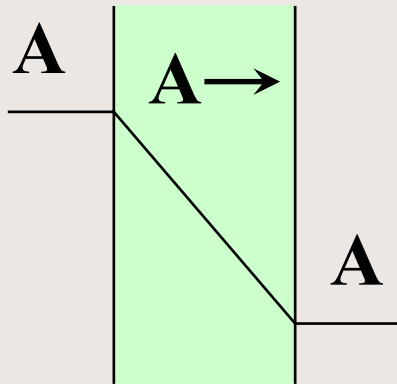

Пассивный транспорт

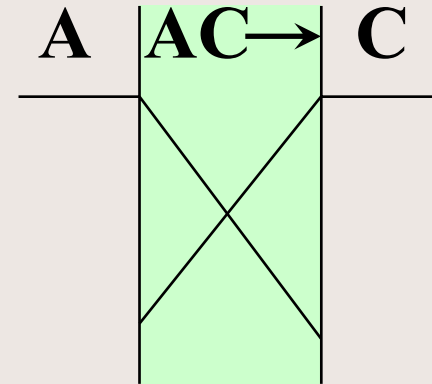

Облегченный транспорт

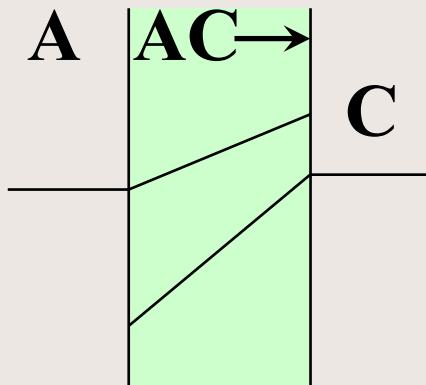

Транспорт против градиента

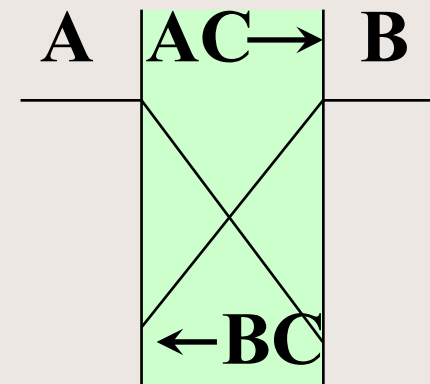

Сопряженный транспорт

# Различные морфологии мембран

## Симметричные мембраны

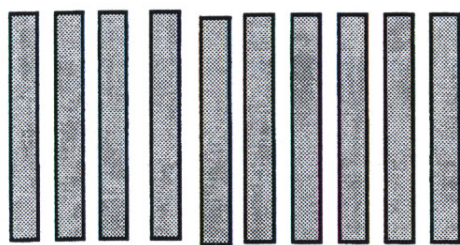

porous cylindrical

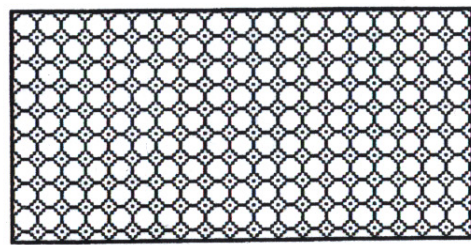

porous web-or sponge

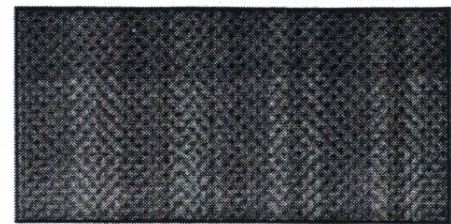

dense polymer film

## Пористые Асимметричные мембраны

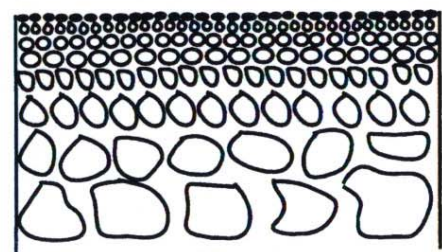

integrally-skinned  
(porous skin layer)

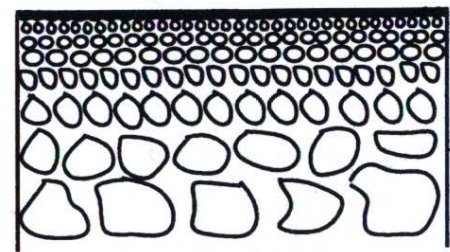

integrally-skinned  
(non-porous skin layer)

- a) selective skin layer (material A)
- b) microporous support (material A)

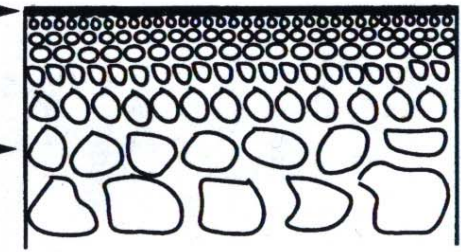

thin-film composite

- a) selective coating layer (material A)
- b) microporous support (material B)

## Непористые мембраны



# Мембрана ПВТМС (ИНХС РАН)

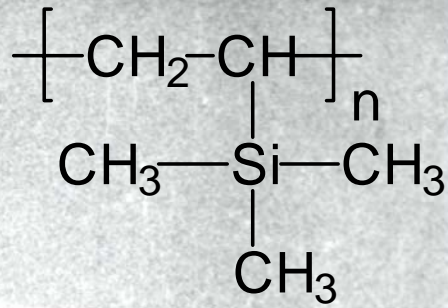

Плотный  
поверхностный  
слой  
“Skin”

$$l=0,2\mu$$

Пористая  
подложка

00009 25KV 50

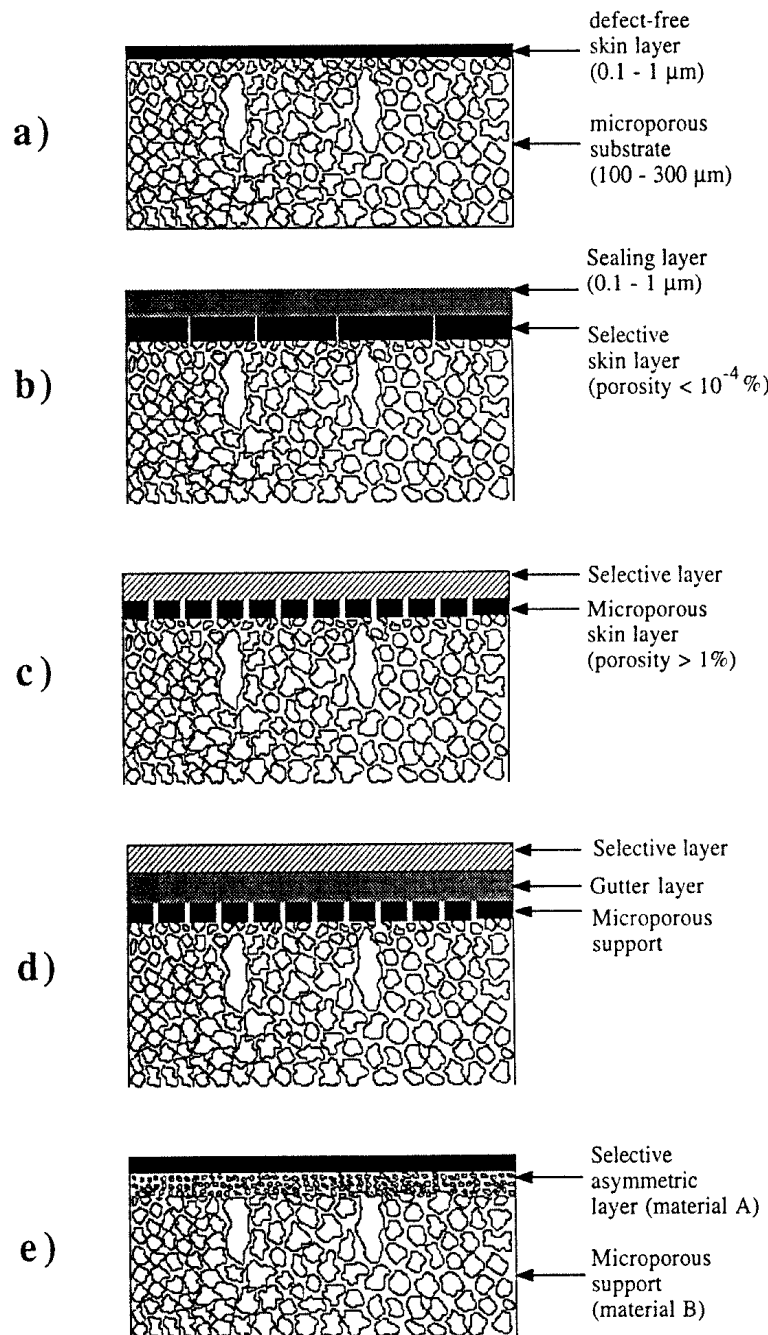

# Различные типы композиционных мембран

# Мембранные процессы

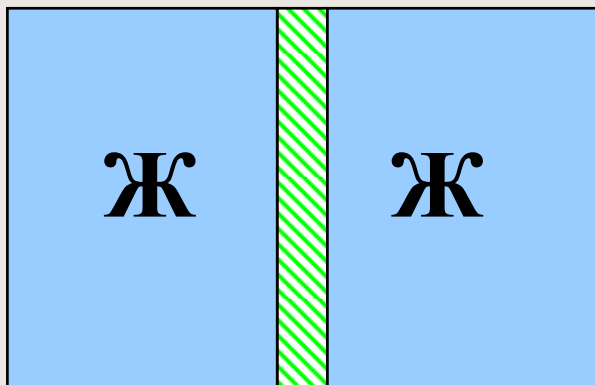

→  
Движущая сила

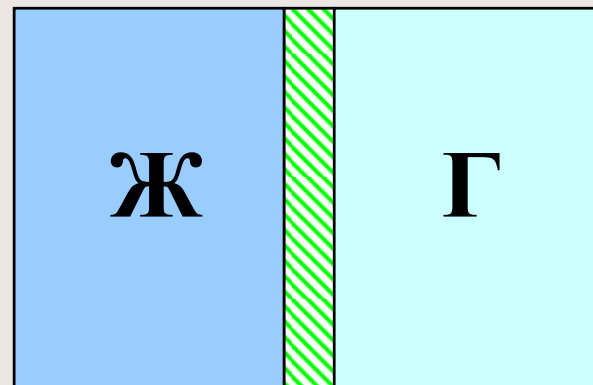
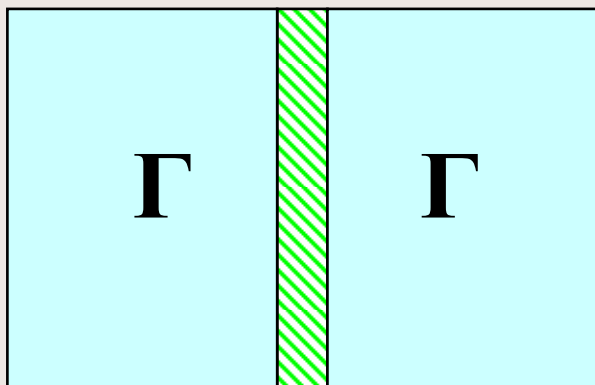

→  
Движущая сила

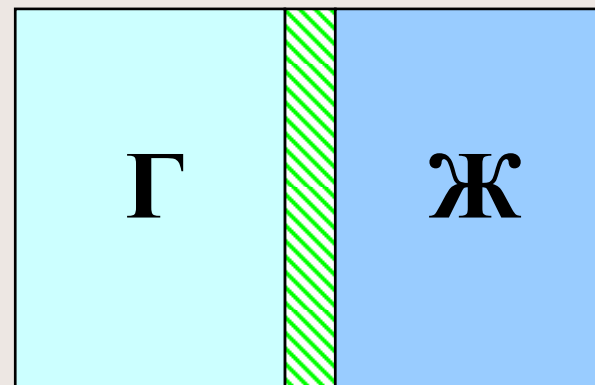



# Обратный осмос, ультрафильтрация, микрофильтрация, диализ

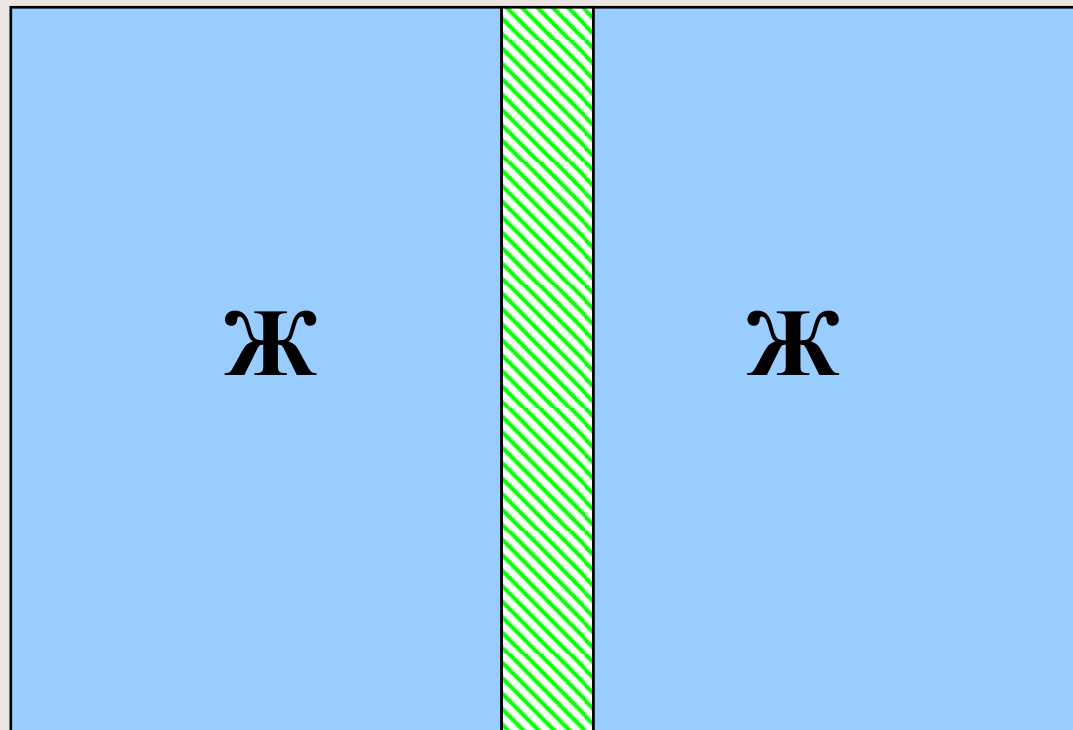

# Баромембранные процессы



- растворитель
- растворенное вещество (низкомолекулярное)
- ◆ растворенное вещество (высокомолекулярное)
- ⊗ твердые частицы



# Размеры разделяемых молекул

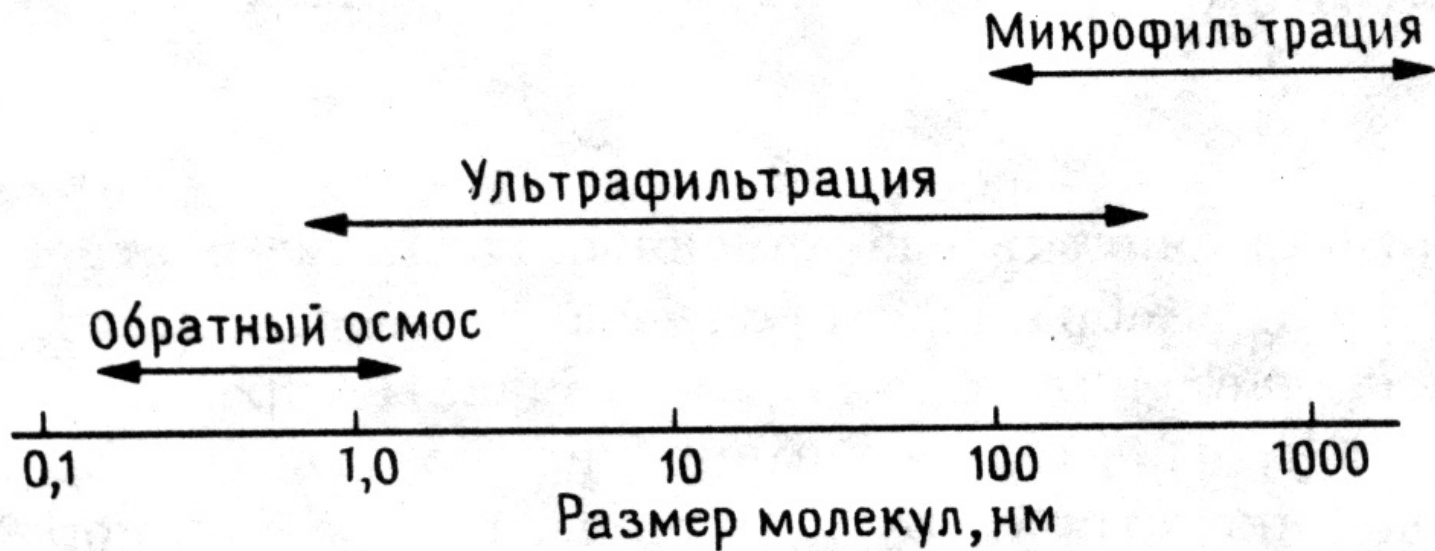

# ПОТРЕБНОСТЬ В ВОДЕ

Расход воды на душу населения : 1000 м<sup>3</sup>/год

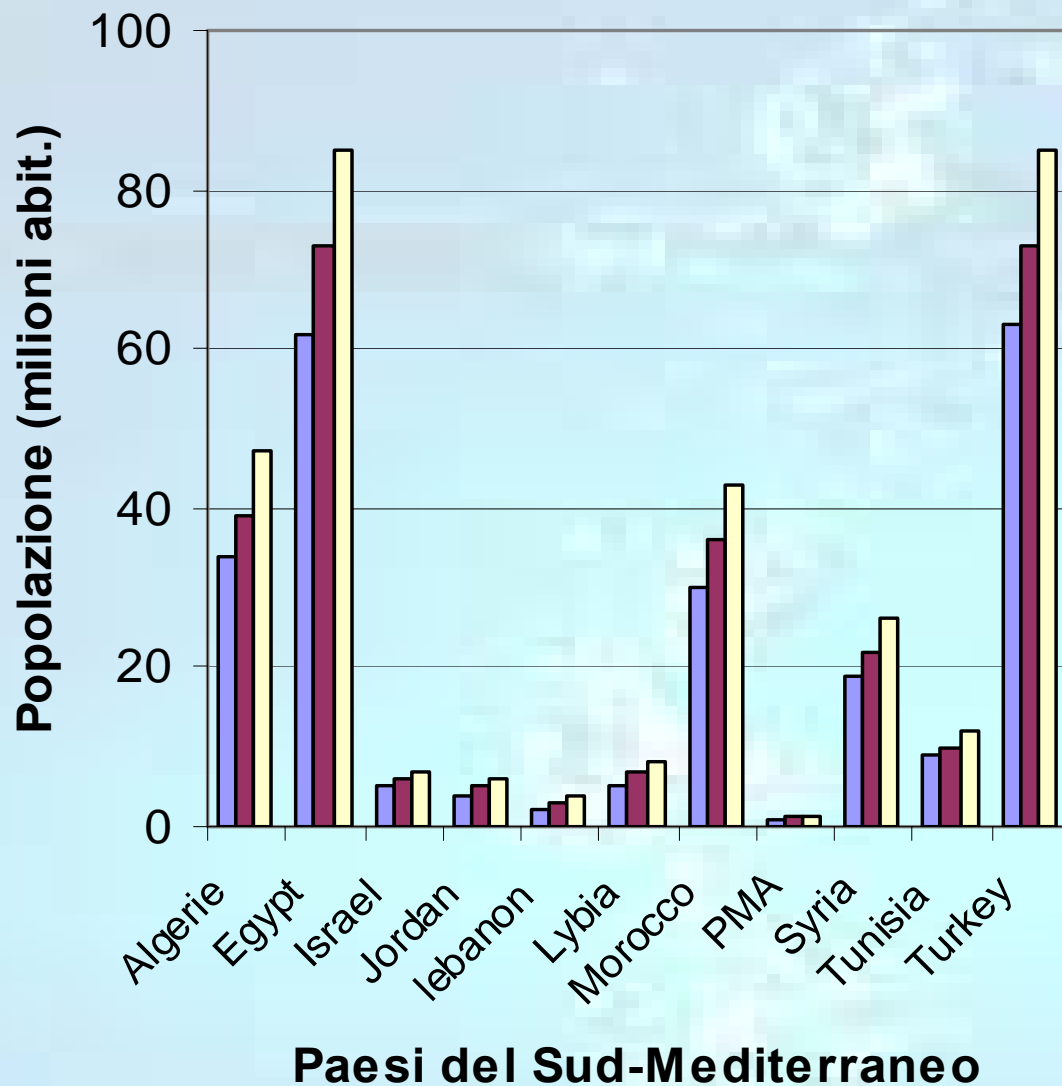

Бытовые нужды: 9%

Промышленность: 23%

Сельское хозяйство: 68%

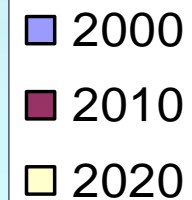

# МЕМБРАННЫЕ МЕТОДЫ ОЧИСТКИ ВОДЫ

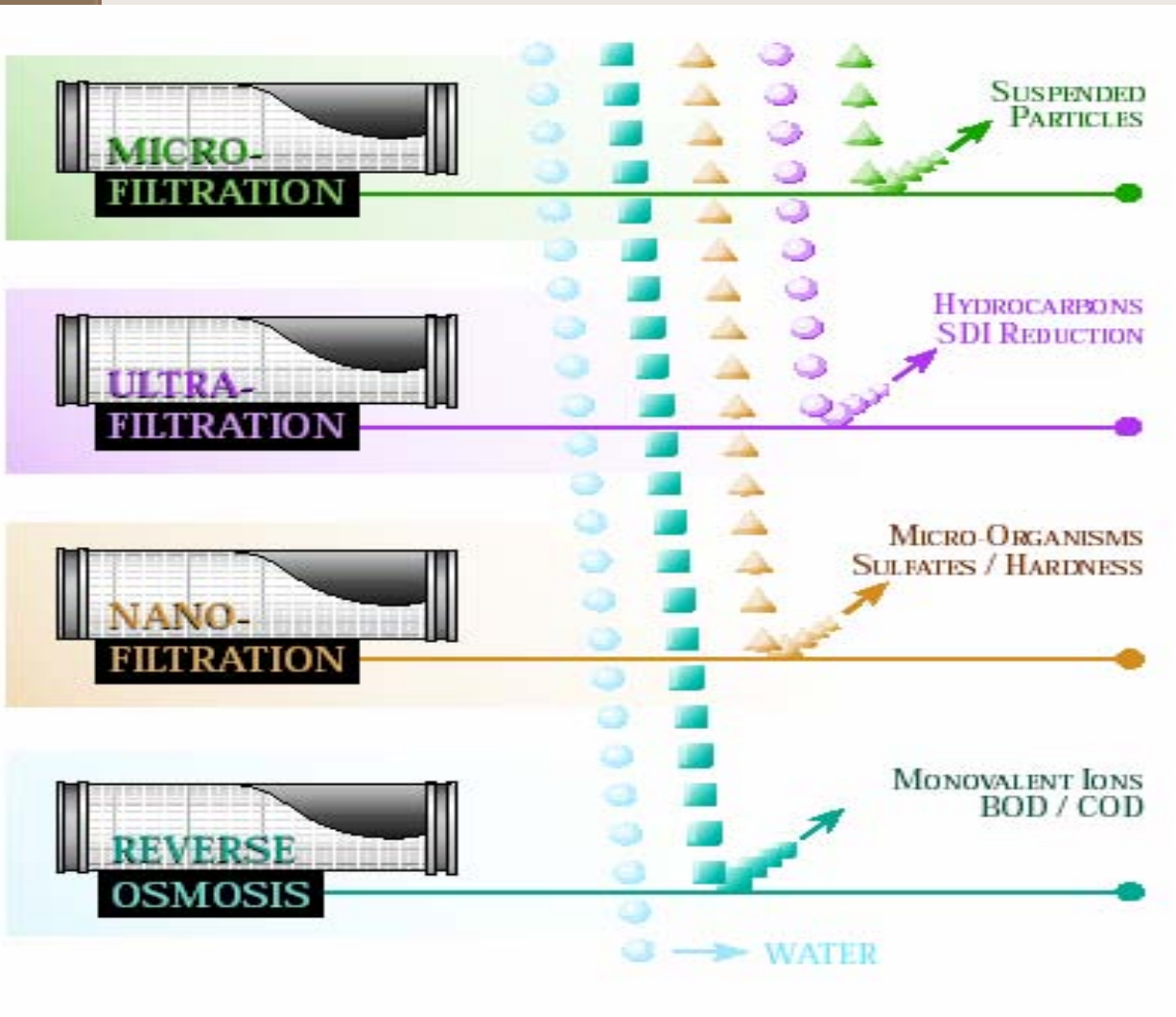

# Микрофилтрация

Движущая сила	Давление (<2 атм)
Размер пор	0,05 – 10 мкм
Тип мембраны	Симметричная, пористая
Объекты разделения	Суспензии, коллоидные частицы, бактерии



# Ультрафилтрация

Движущая сила	Давление (<1-10 атм)
Размер пор	1-100 нм
Тип мембраны	Асимметричная, пористая
Объекты разделения	Макромолекулы (>1000-10 000)



# Композиционная ультрафильтрационная мембрана

Large voids

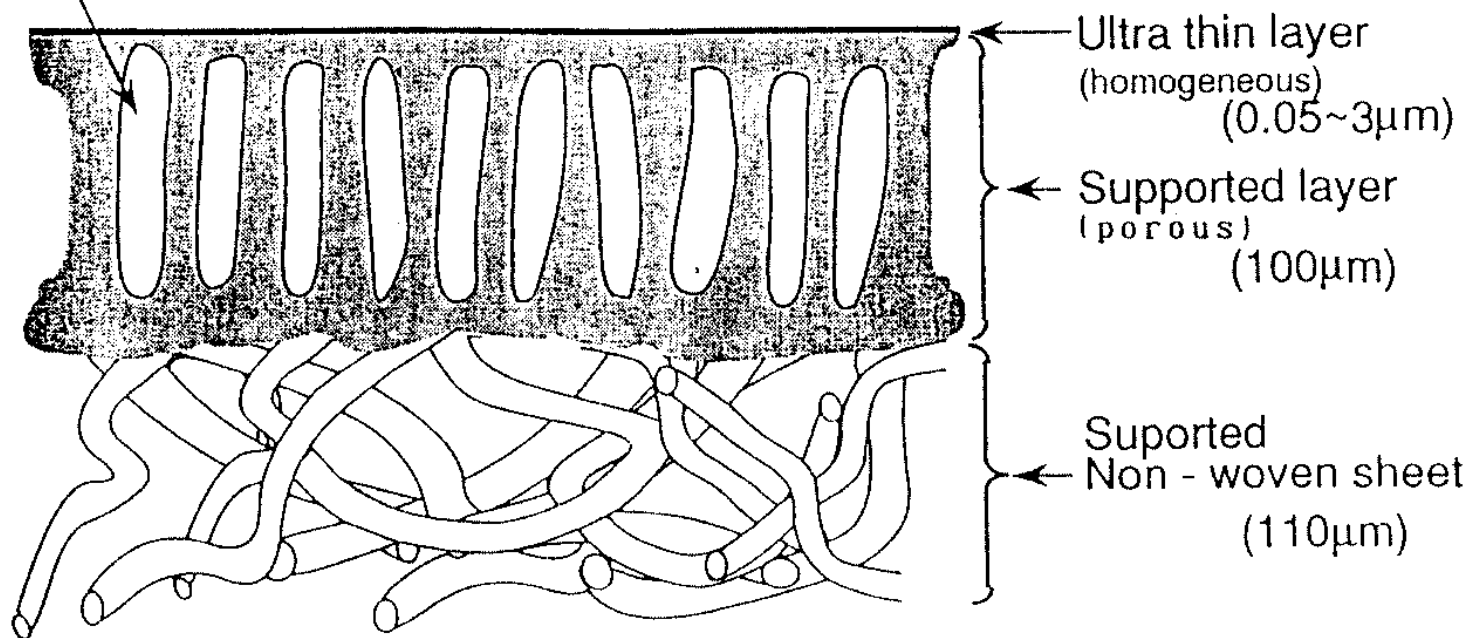

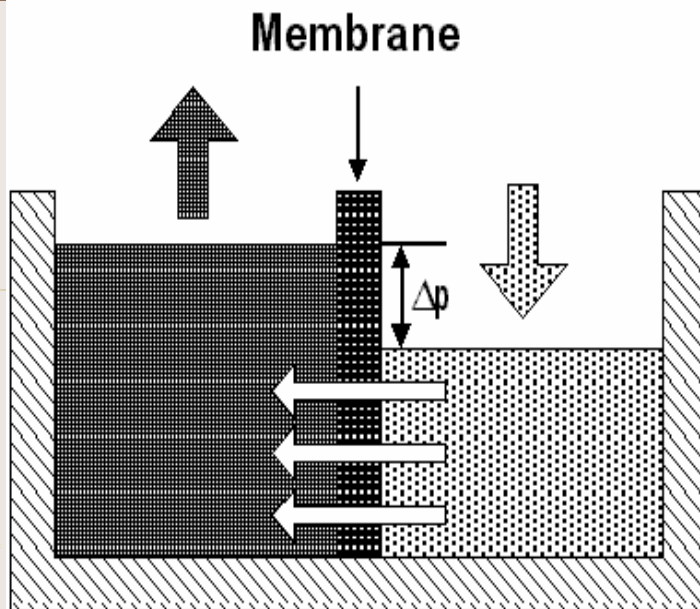

Осмоз

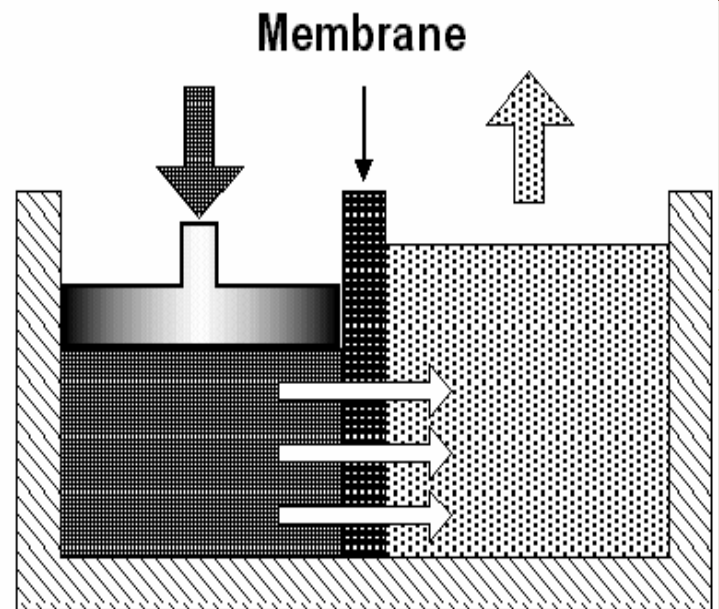

Обратный осмос

**АСИММЕРИЧНАЯ  
МЕМБРАНА**

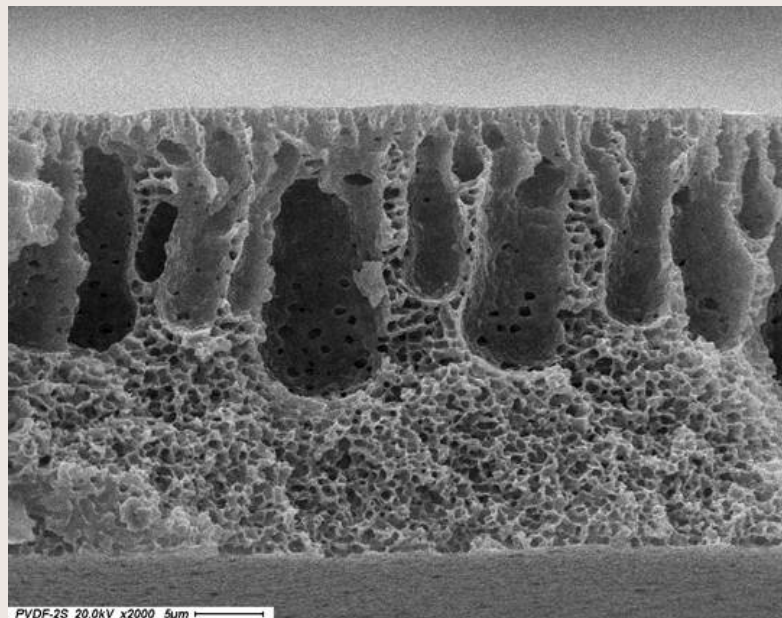

PVDF-2S 20.0kV x2000 5um

# Обратный осмос

Движущая сила	Давление (15-80 атм)
Размер пор	Непористые или нанопористые (<2 нм)
Тип мембраны	Асимметричная
Объекты разделения	Электролиты, низкомолярные неэлектролиты

# Диализ

Движущая сила	Разность концентраций
Тип мембраны	Симметричная, непористая
Мембранные материалы	Гидрофильные полимеры
Объекты разделения	Органические молекулы
Области применения	Гемодиализ, снижение концентрации спирта в пиве

# Получение трековых мембран

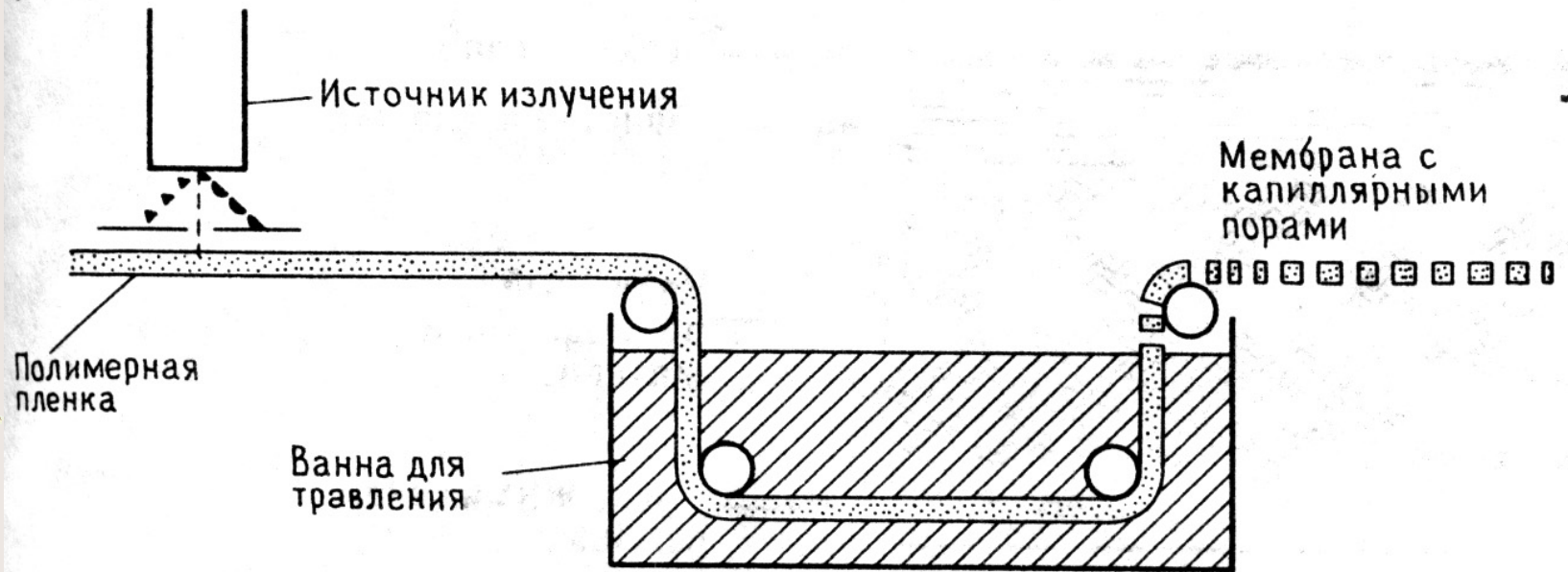



# Микрофотография трековой мембраны

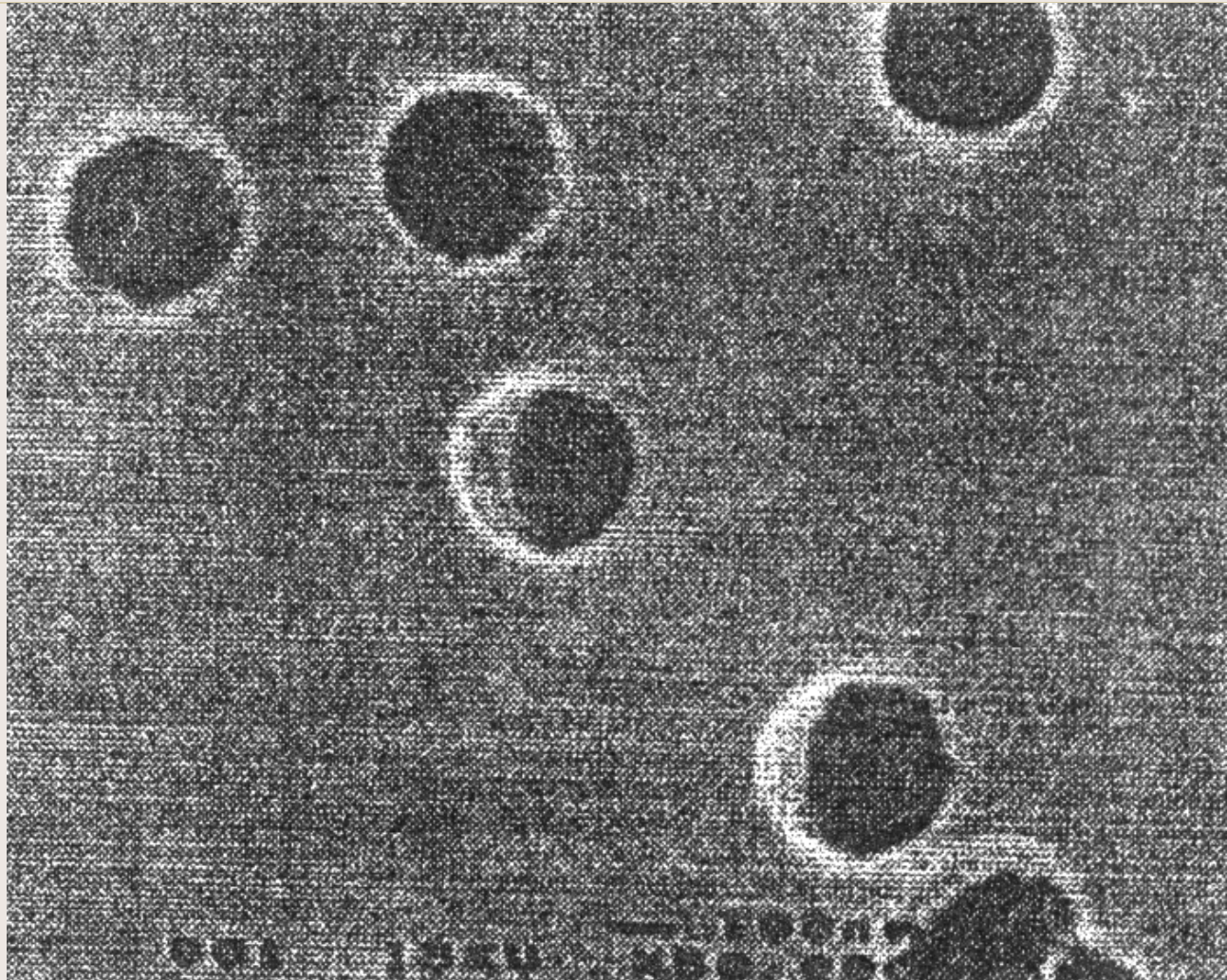

# Газо-и пароразделение

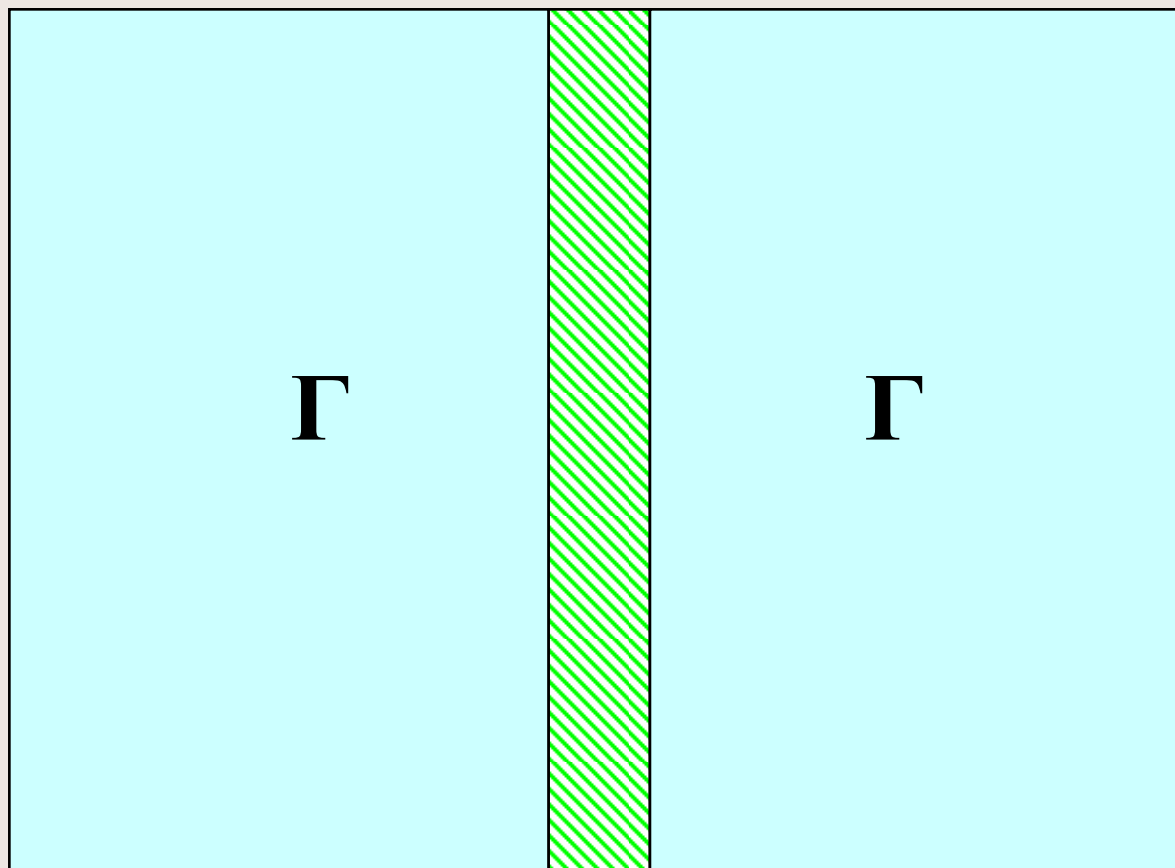



# Газоразделение

Движущая сила	Разность концентраций (парциальных давлений газа)
Размер пор	Непористая (размер элементов свободного объема 0,2-1,5 нм)
Тип мембраны	Асимметричная или композиционная
Мембранные материалы	Полимеры
Основные объекты разделения	Воздух, $H_2/N_2$ , $H_2/CH_4$ , $CO_2/CH_4$ , осушка газов и др.

# Первапорация, мембранная ДИСТИЛЛЯЦИЯ

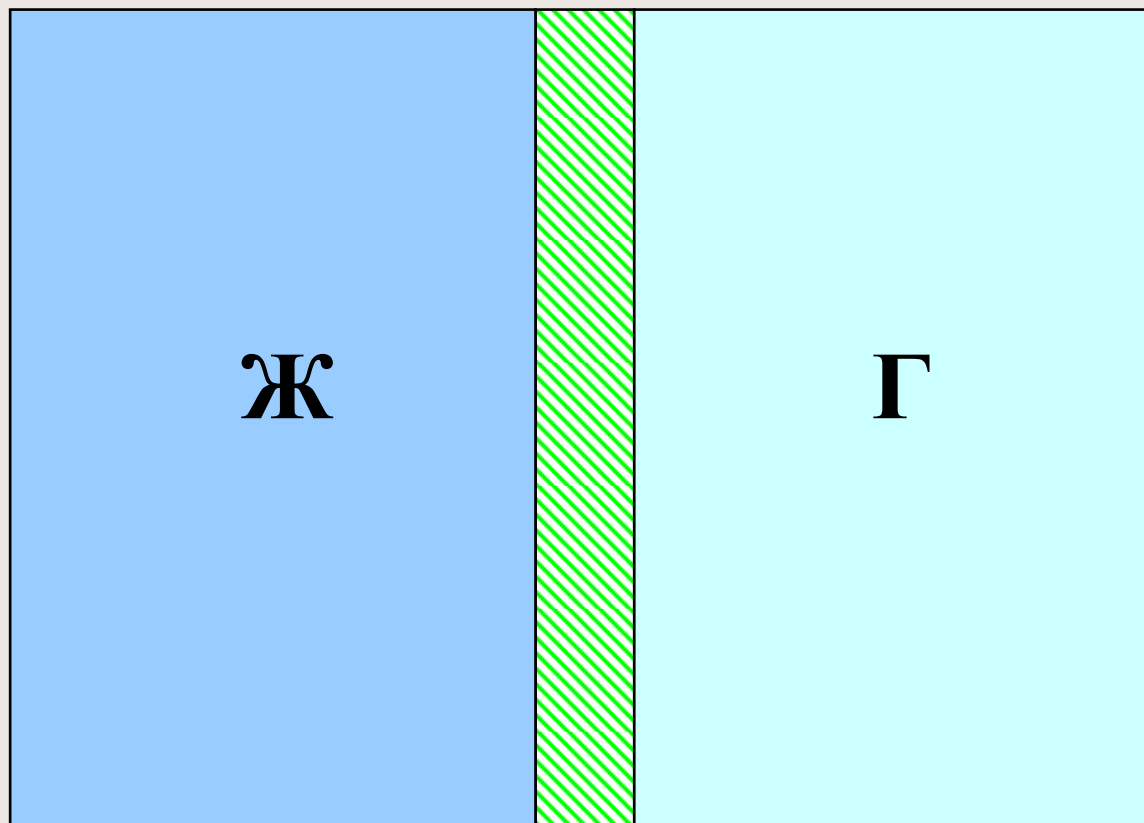

# Первапорация

Движущая сила	Разность активностей (давлений пара)
Размер пор	Непористая
Тип мембраны	Композиционная или асимметричная
Мембранные материалы	Полимеры
Область применения	Дегидратация органических растворителей, очистка воды от органических веществ, разделение азеотропов и др.

# Мембранная дистилляция

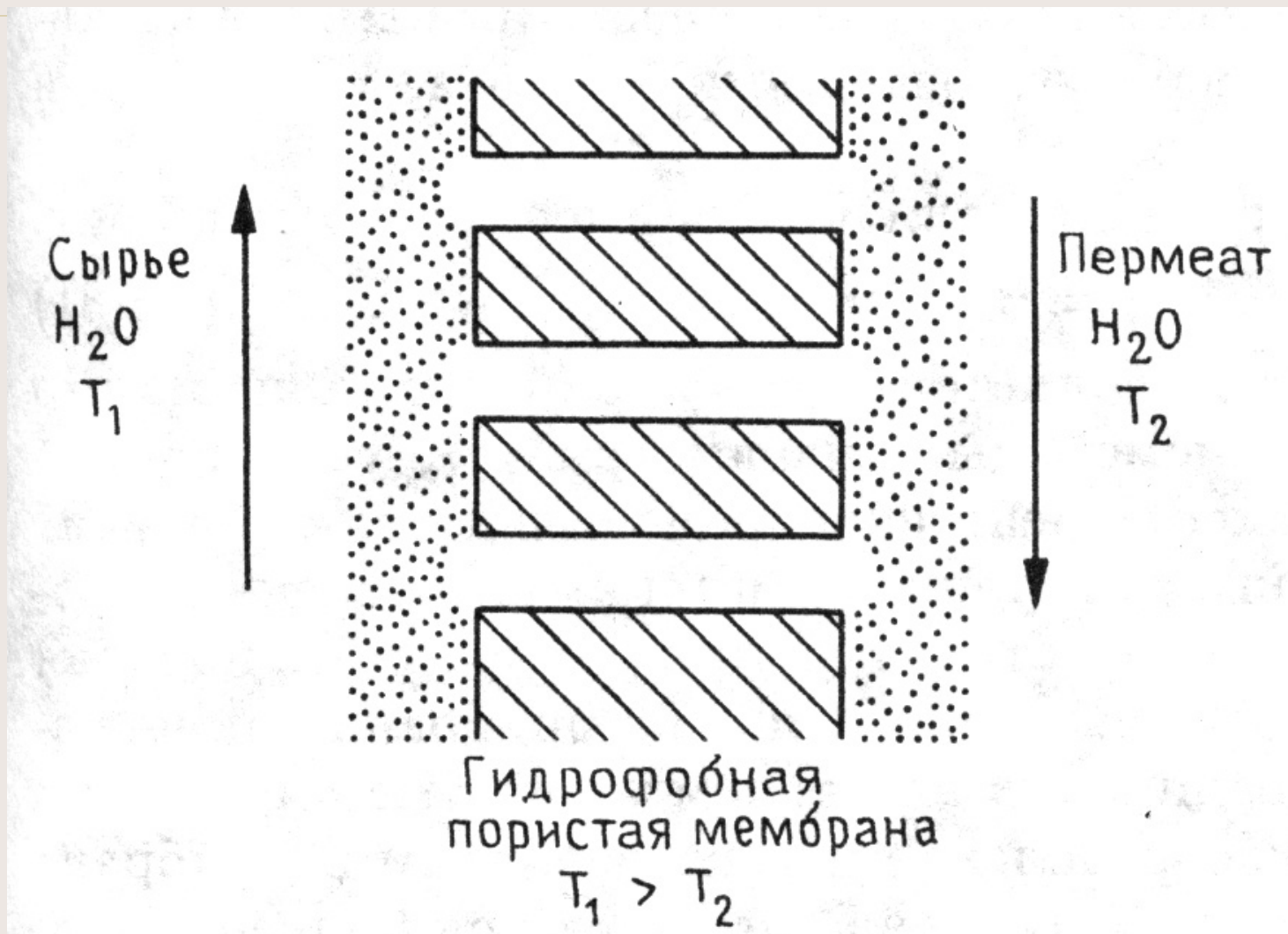

# Мембранная дистилляция

Движущая сила	Разность температур и давлений пара
Размер пор	0,2 – 1,0 мкм
Тип мембраны	Пористая симметричная или асимметричная
Мембранные материалы	Гидрофобные (ПТФЭ, полипропилен)
Объекты разделения	Получение чистой воды из растворов солей

# Пертракция

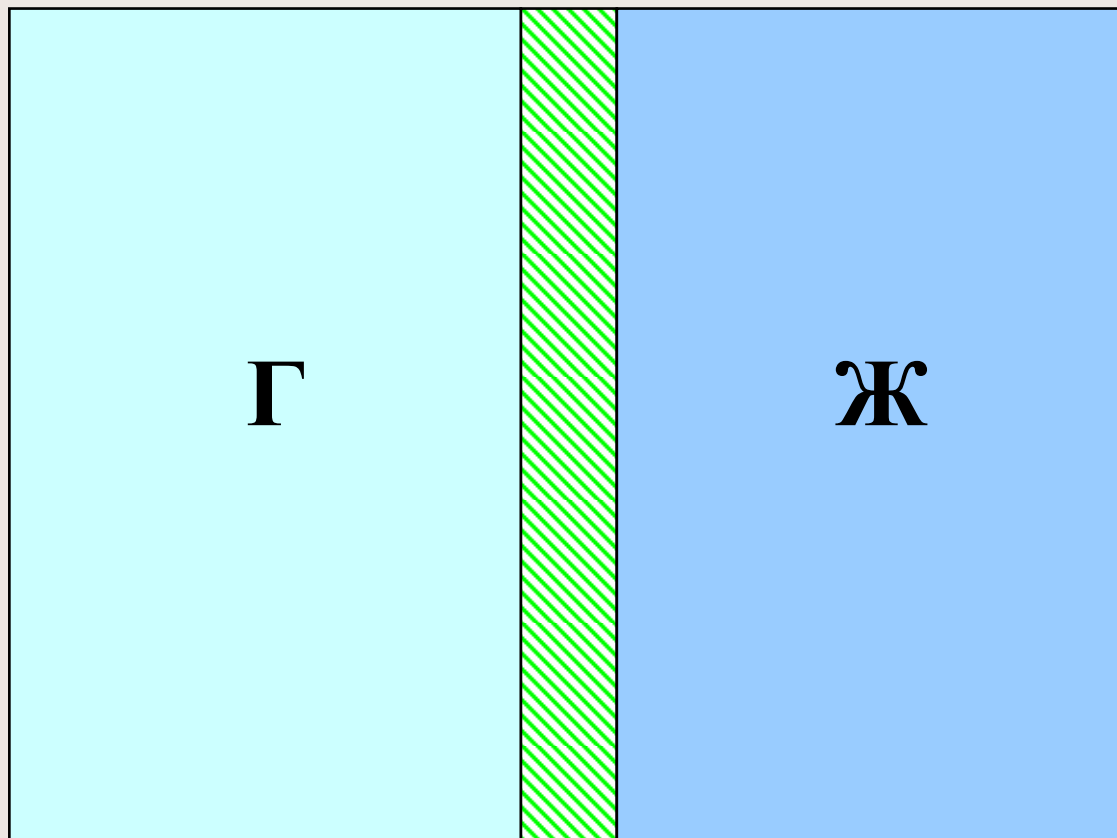

# Пертракция

Движущая сила	Разность концентраций (парциальных давлений газа)
Размер пор	Непористые
Тип мембраны	Асимметричная или композиционная
Мембранные материалы	Полимеры
Основные задачи	Оксигенация (искусственное легкое), озонирование



# Электродиализ

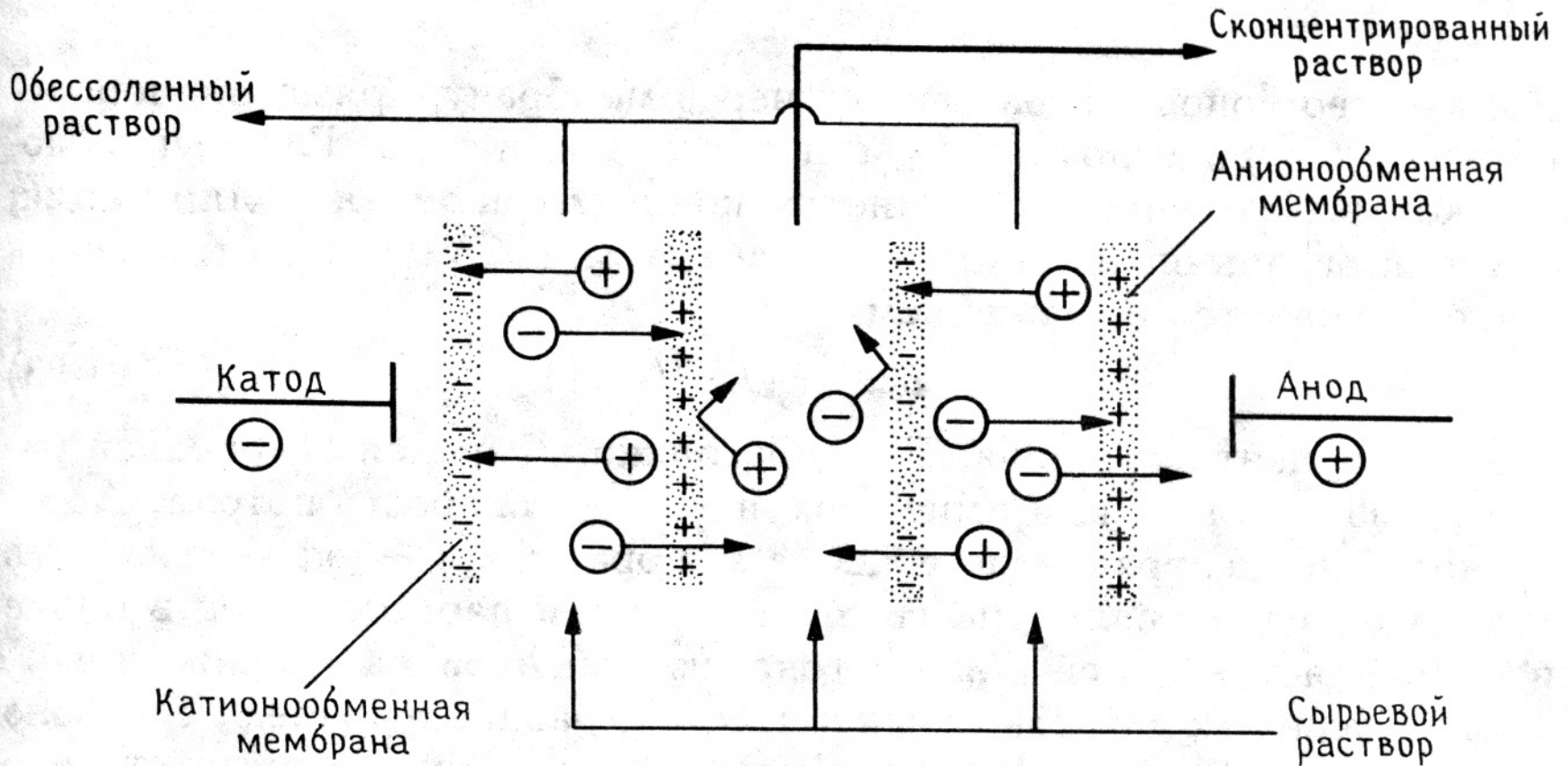

# Электродиализ

Движущая сила	Разность электрического потенциала
Тип мембраны	Симметричная, непористая катионообменная, анионообменная, биполярная
Мембранные материалы	Сшитые полиэлектролиты
Области применения	Обессоливание, разделение аминокислот, и.т.д.

# Получение хлора и щелочи

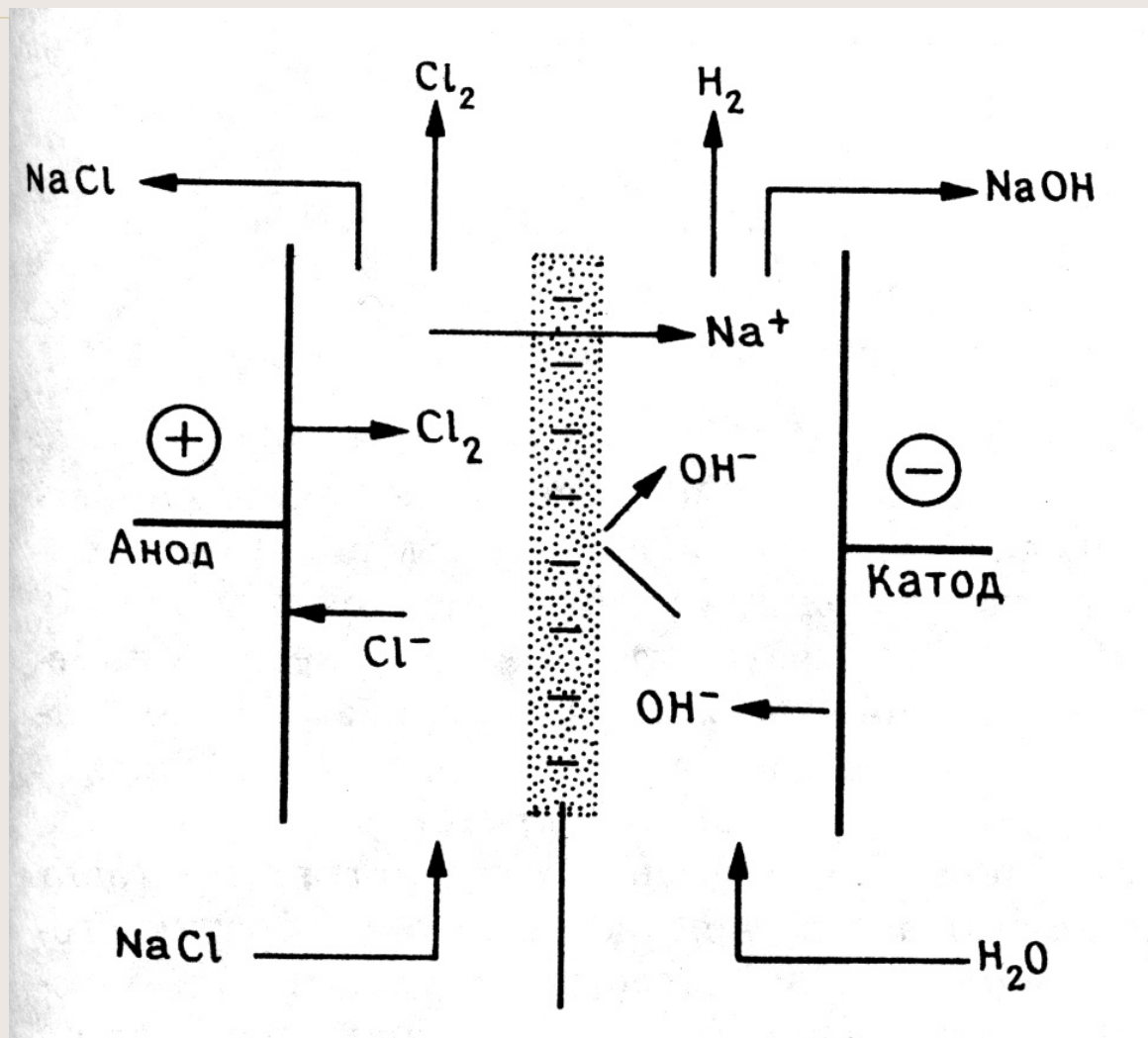

# ТОПЛИВНЫЕ ЭЛЕМЕНТЫ

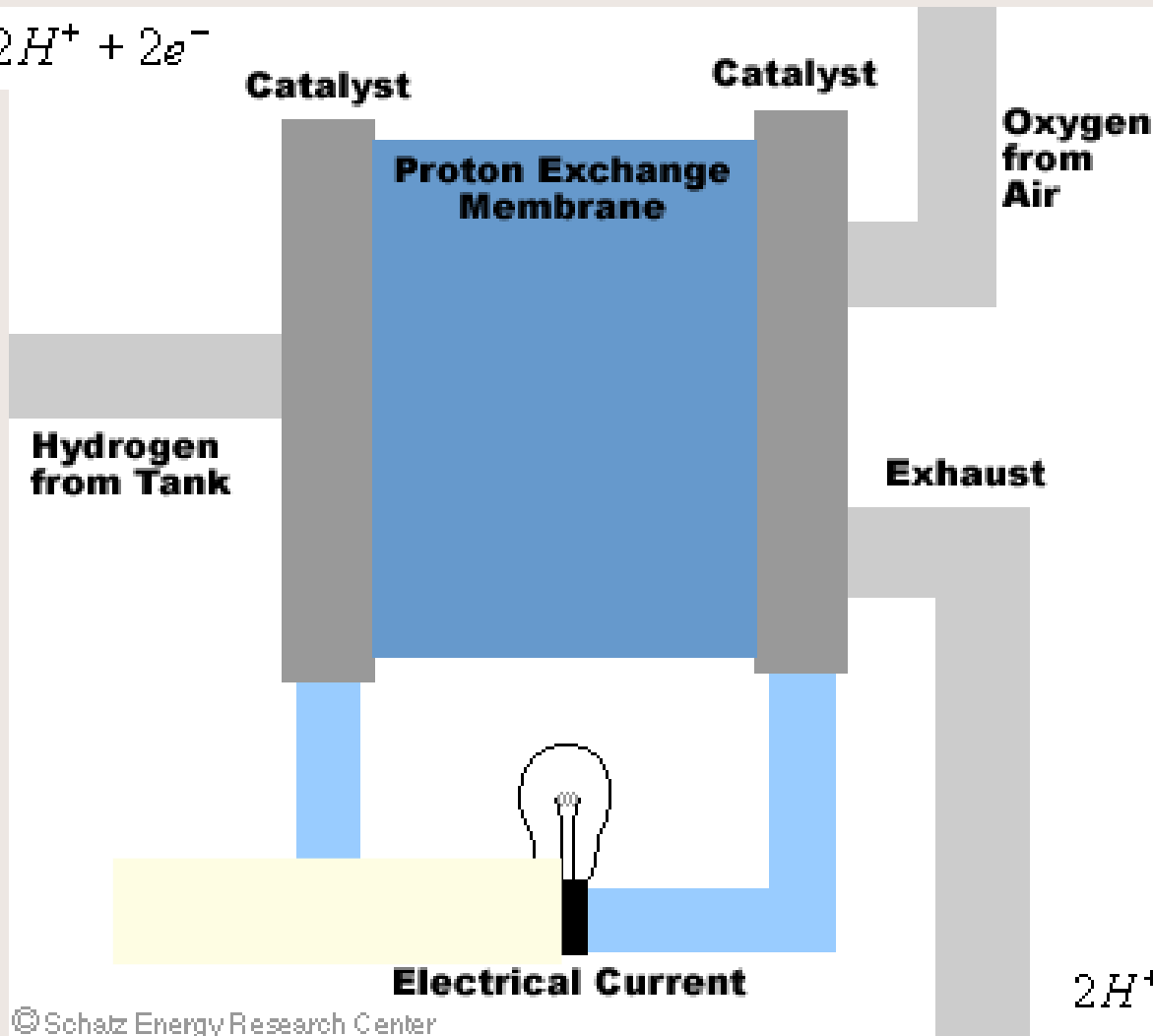

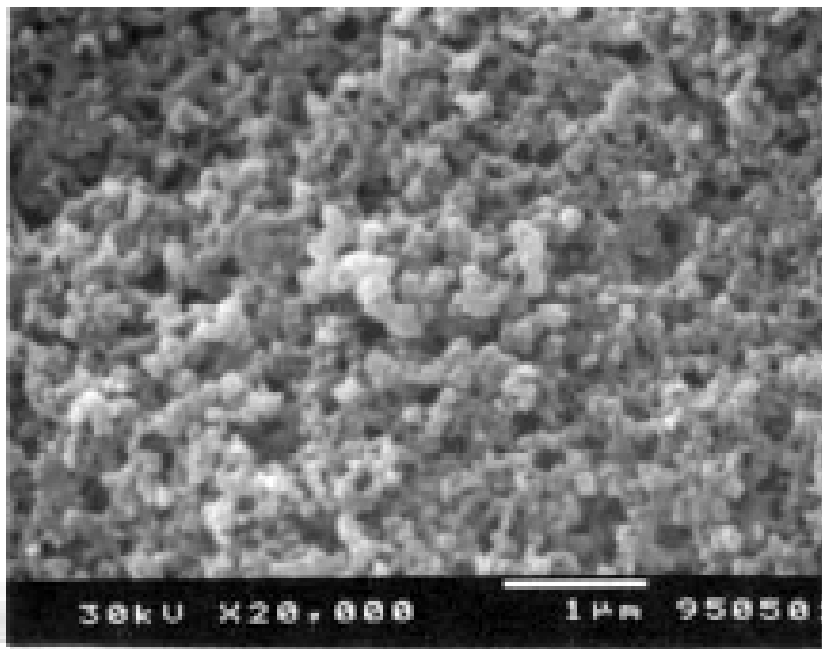

# Nafion

## Протонпроводящие мембраны

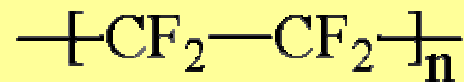
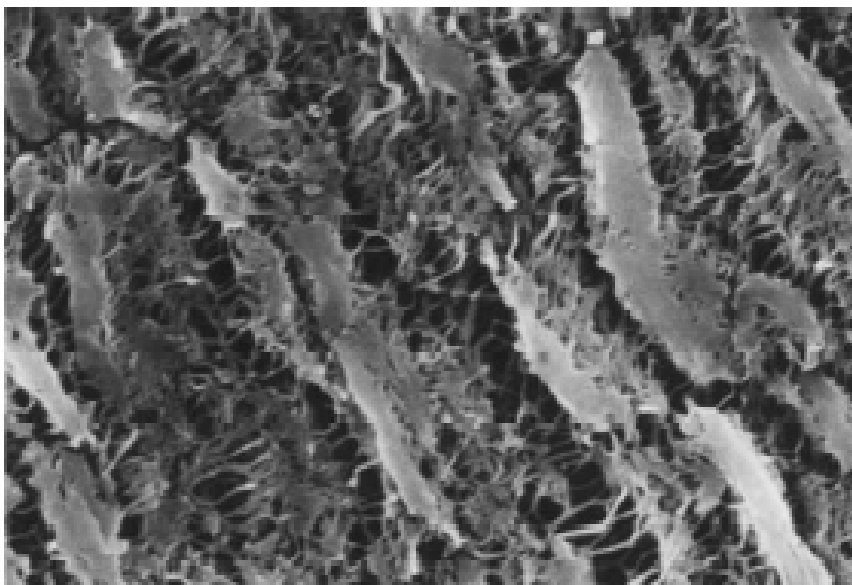

# Nafion/PTFE

# Принцип мембранного разделения

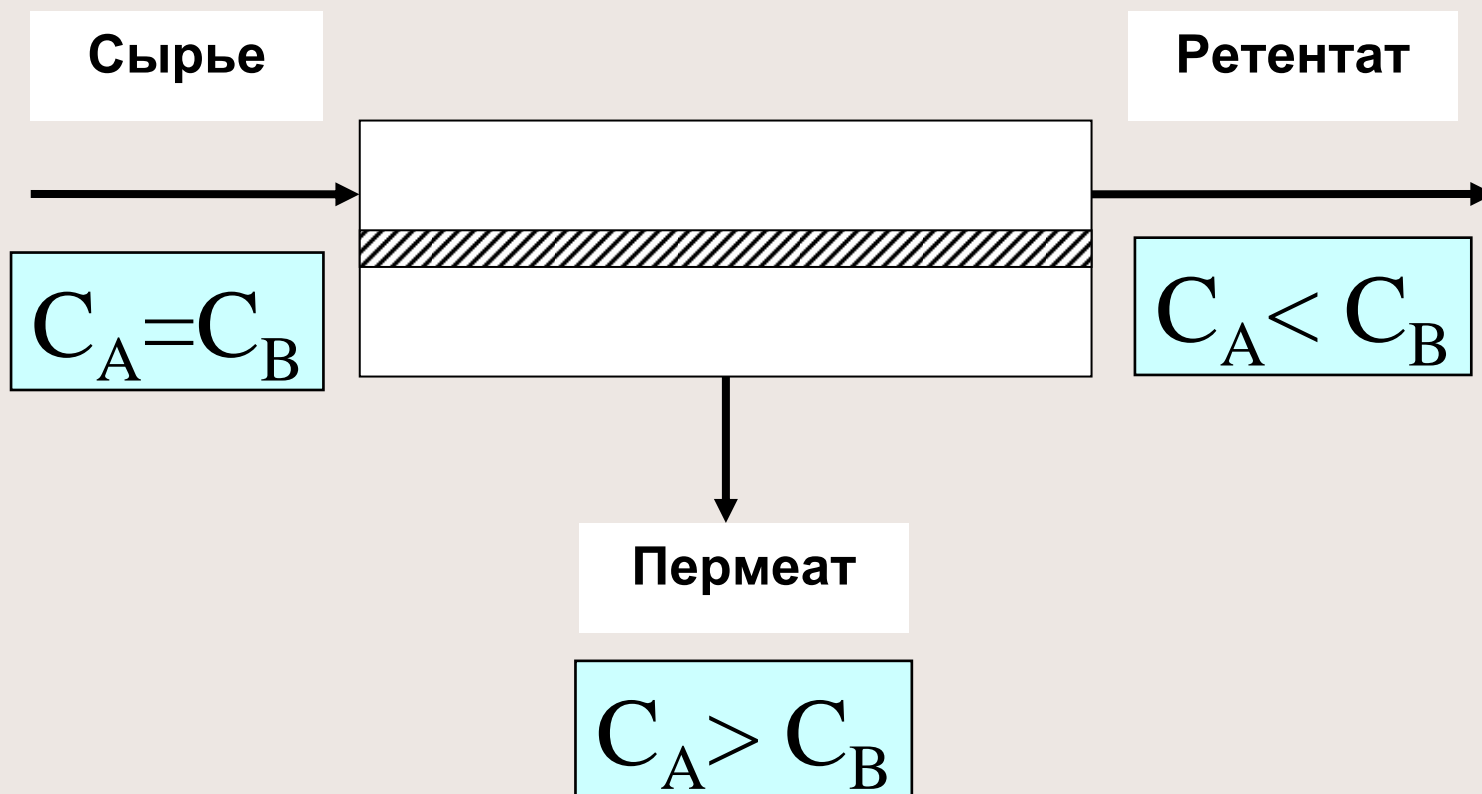



# Плоскорамный модуль

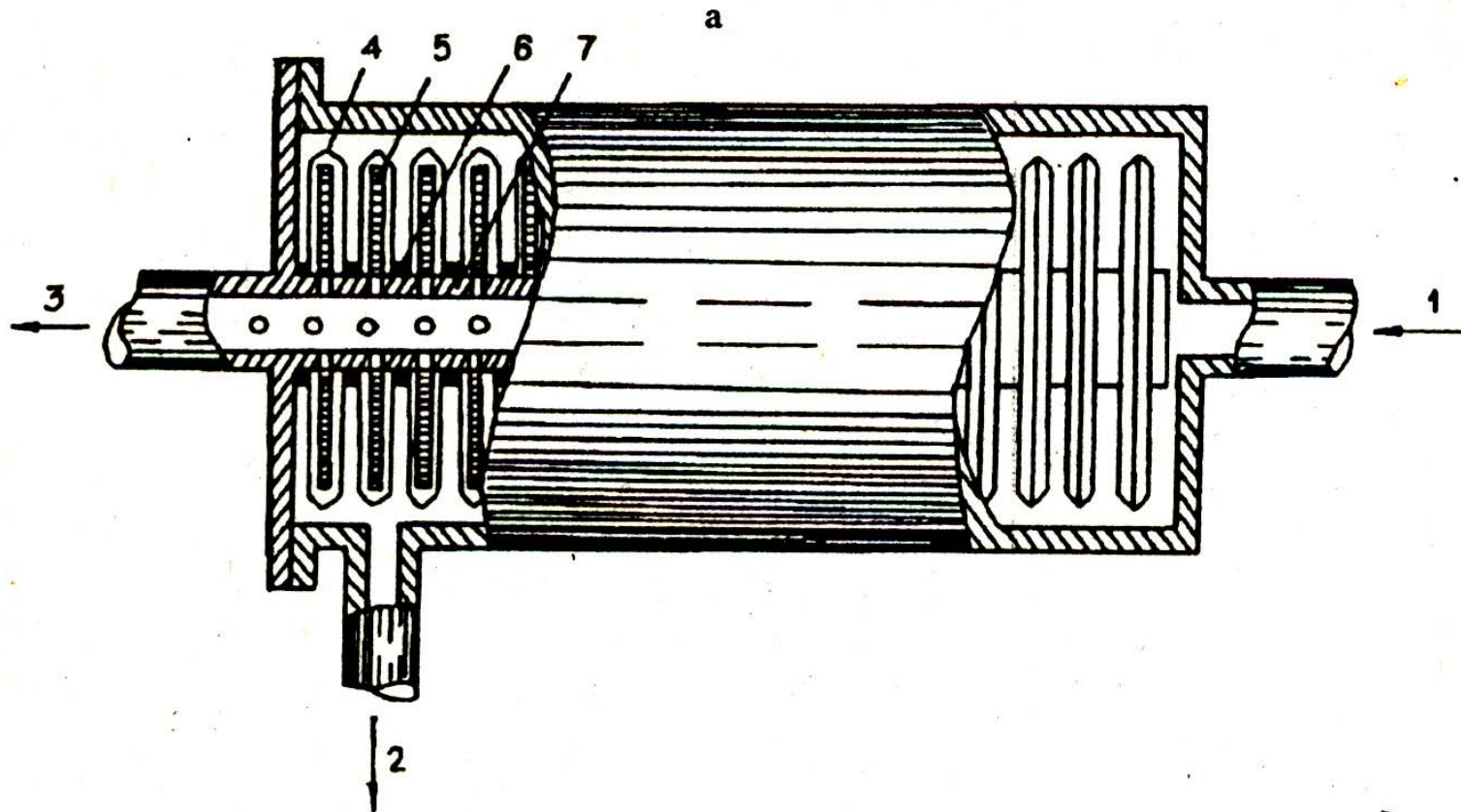

# Потоки в плоскостранном модуле

б

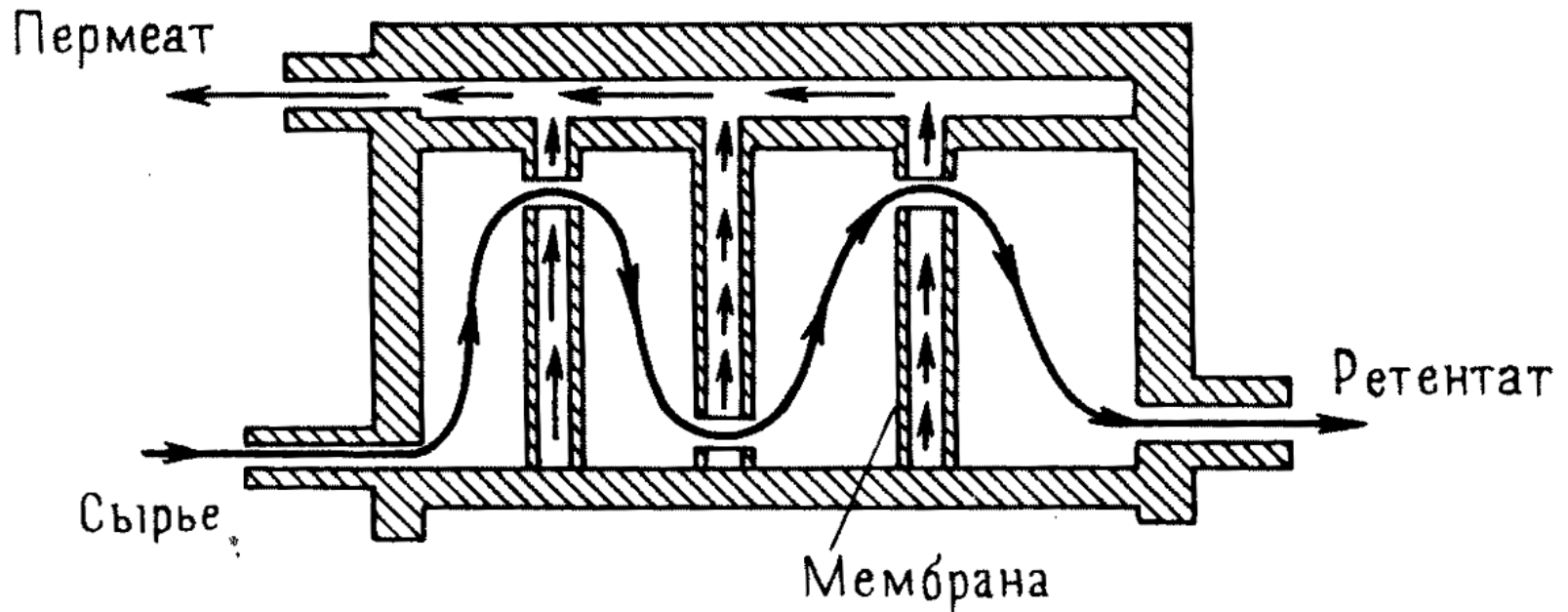

# Спиральный модуль

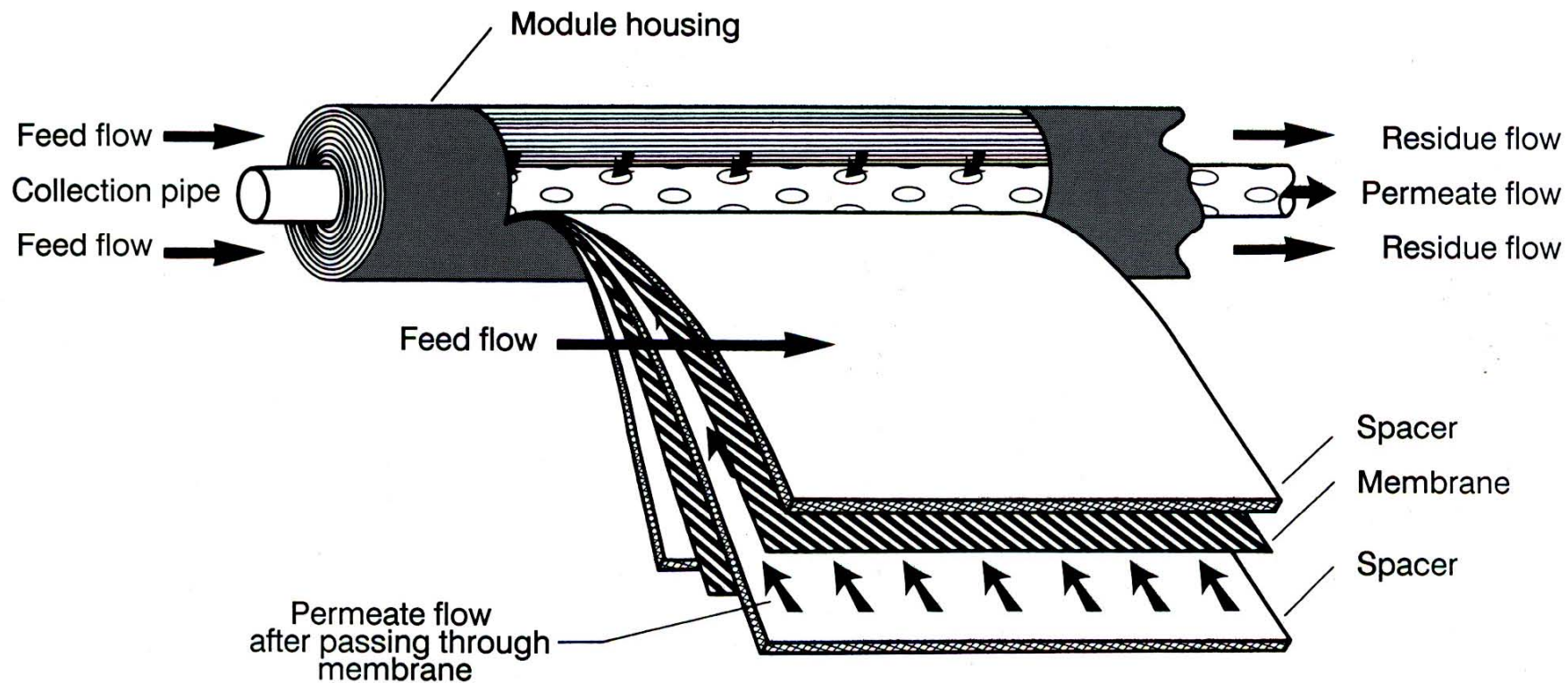

# Половолоконный модуль

Retentate

Non-permeate  
gas outlet

Fiber  
bundle plug

Hollow fibers

Hollow  
fiber

Feed

Permeate

Perm

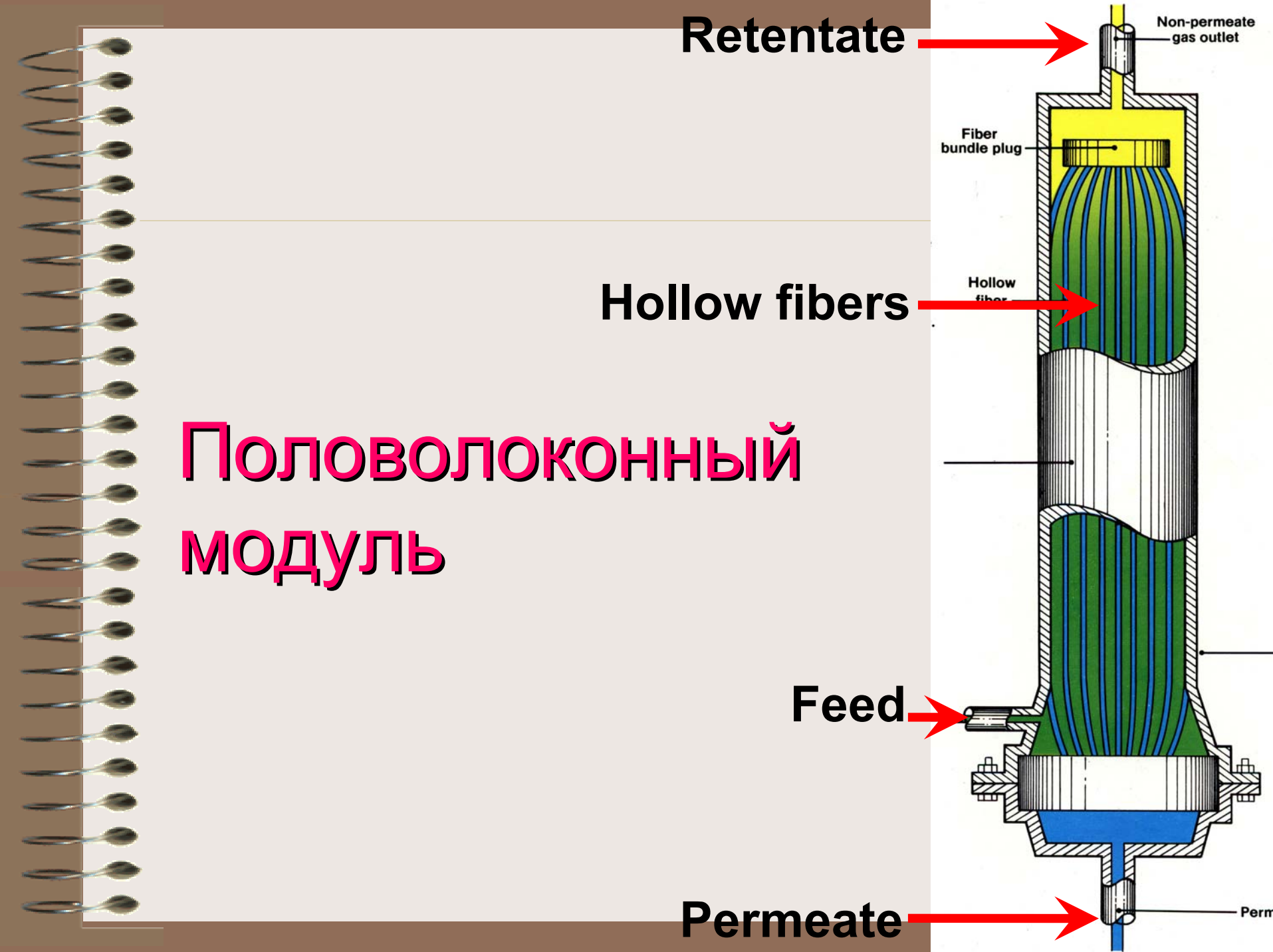

# Половолоконный модуль

*a*

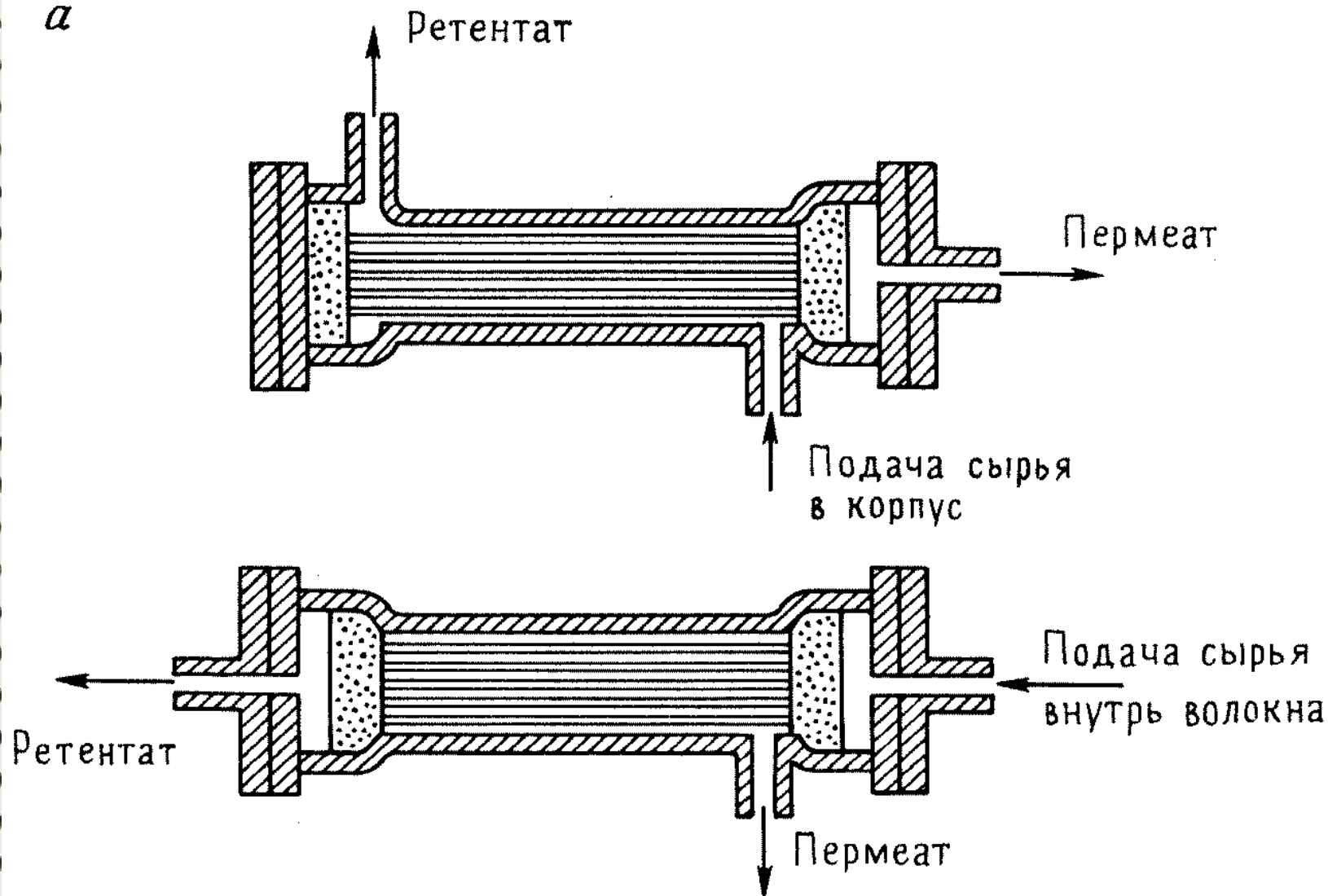

# Конфигурация модуля

<b>ТИП</b>	<b>S/V, м<sup>2</sup>/м<sup>3</sup></b>
<b>Половолоконный</b>	<b>10,000</b>
<b>Спиральный</b>	<b>300-1000</b>
<b>Плоскорамный</b>	<b>100-400</b>



# Преимущества мембранных процессов

- Низкие энергозатраты
- Непрерывность процесса разделения
- Легкость масштабирования
- Мягкие условия разделения
- Простота сочетания с другими процессами
- Свойства мембран можно регулировать!

# ИНТЕНСИФИКАЦИЯ ПРОЦЕССОВ

**Внешний контроль**

**Масштабирование**

**Гибкость**

**Цена продукции**

**Расход энергии**

**Отходы**

**Громоздкое  
оборудование**